



11429

H.V.

MEMORIA DESCRIPTIVA

que se acompaña a la solicitud de un modelo de utilidad por veinte años en España, por: "Caja de embalaje y fines similares" a favor de D. Francisco García Salinas, residente en Tomelloso (Ciudad Real) España Nueva, 10.-

= = = = =

5 El presente modelo de utilidad se refiere a una caja de madera o material apropiado que ofrece varias ventajas entre las usuales de tablas clavadas, como son la imposibilidad de substraer su contenido sin romperla o deteriorarla de modo visible (lo que lleva consigo que puede prescindirse de los precintos), el no necesitar clavos en su fabricación, el menor peso (aproximadamente la mitad de las usuales) y la mejor presentación. Todo ello sin modificación de importancia en el precio ya que es susceptible de ser fabricada en serie.

10 Esencialmente consiste en una armadura de listones, que corresponden a las aristas de la caja ensamblados a inglete, en cuyo gárgol o acanaladura entran y se encolan los tableros contrachapados que forman las paredes de la caja. Es decir, terminada la caja queda toda hecha un cuerpo sin posibilidad de levantar, sin que se note, ningun-



na de sus tablas.

Como los tableros o paredes de la caja van engargolados y encolados en los gargoles o acanaladuras de los cuatro listones de la armadura que la circundan esos tableros tienen que estar, en lo posible exentos de contracciones o dilataciones por lo que usualmente serán contrachapeados. Pero podrían emplearse otros materiales de análoga garantía y también hacer la armadura de cualquier material apropiado, sin que por ello, ni porque las dimensiones de las diversas piezas dependientes del volumen y peso del contenido sean unas u otras, deje de estar toda caja que responda a la idea reivindicada igualmente comprendida y protegida por este registro de modelo de utilidad.

En esta idea los adjuntos dibujos corresponden únicamente a una forma de ejecución que presentamos a título de ejemplo de realización para mayor claridad de esta memoria descriptiva.

La fig. 1 representa en perspectiva la vista de una caja completa.

La fig. 2 detalla la unión o encaje de dos paredes de la caja o tableros en uno de los listones de la armadura.

En la figura de conjunto se ven los listones 1 de la armadura, ensamblados a inglete 3, en cuyos listones van engargolados los tableros 2.

La fig. 2 detalla como cualquiera de esos listones 1 de la armadura lleva las ranuras o gargolas 4 en que encajan o se engargolan los tableros contrachapeados 2, que quedan debidamente sujetos por el encolado a que ya nos hemos referido.

N O T A.-
=====

El presente modelo de utilidad comprende las siguientes reivindicaciones;

1.- Caja de embalaje y fines similares, caracterizada por estar

11429

3.-



5 constituida por una armadura de listones, de madera o material apropiado, ensamblados a inglete, en los cuales van engargolados y encolados los seis tableros contrachapeados (o de material o disposición exenta de contracciones) que constituyen las paredes de la caja de modo que quede toda hecha un cuerpo con cada tablero unido a los cuatro listones que la circundan.

2.- Caja de embalaje y fines similares.

Según se describe y reivindica en la presente memoria descriptiva y se ilustra con los dibujos que a la misma se acompañan.

10 Consta esta descripción de tres hojas foliadas y escritas a máquina por una sola de sus caras.

Madrid, a 14 de Abril de 1945.

11429



Fig. 1.

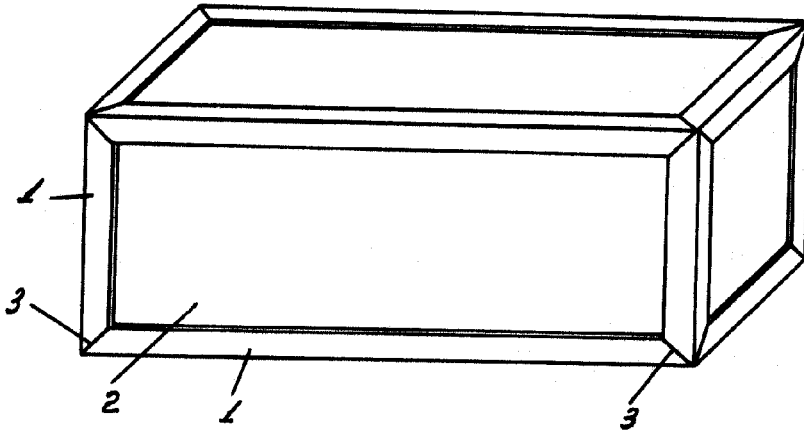
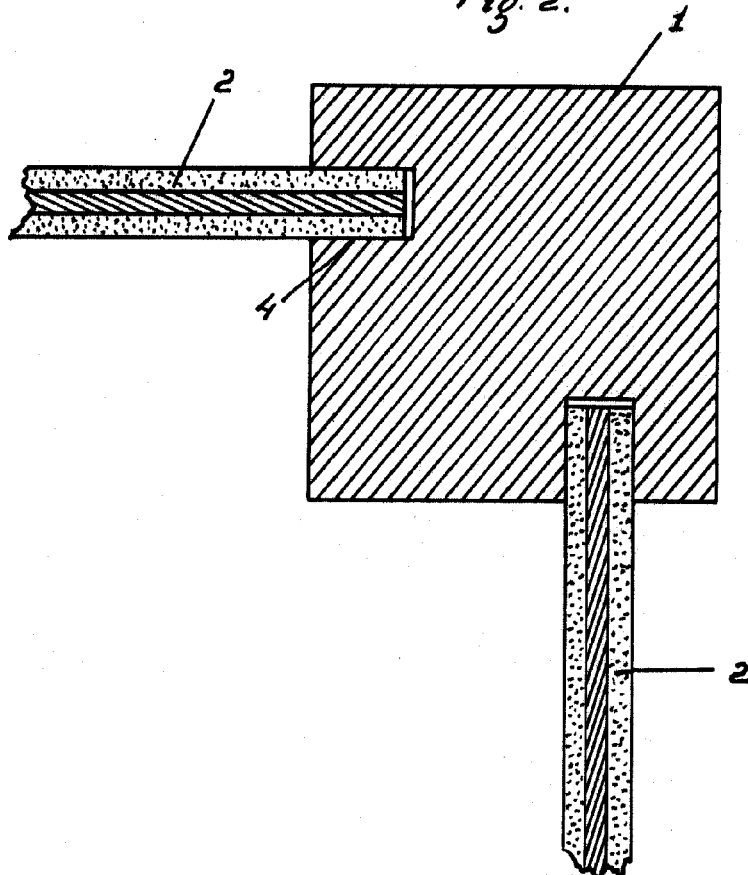

Fig. 2.



ESCALA VARIABLE

A handwritten signature or mark in cursive script, located below the text "ESCALA VARIABLE".