

11421

MODELO DE UTILIDAD

Grupo 5º, Clase 50ª.



MEMORIA DESCRIPTIVA

sobre:

"CALZADO CON SUELA DE GOMA PERFECCIONADO".

Solicitante: Dª FRANCISCA SORRON ZABALA.

Residencia: SAN SEBASTIAN, Calle Esterlines, 10.

Nacionalidad: Española.

La presente invención se refiere a un perfeccionamiento en calzado con suela de goma y corte de otro material como piel, tejido, etc.

En la fabricación de calzado de piel con suela de goma vulcanizada al corte y confeccionado de la manera corriente, o sea con el borde inferior del corte doblado hacia el interior, se tropieza con la dificultad de que la piel, por no resistir el calor requerido para la vulcanización, resulte deteriorada durante esta operación y, por tanto, muy mermada la duración del calzado.

Para salvar esta dificultad se han propuesto numerosos moldes y aparatos de vulcanización con determinadas partes refrigeradas, los cuales, sin embargo, no han resuelto este problema de una manera completa, puesto que el borde inferior del corte continuaba sometido a mayor calor del que podía



resistir y, por tanto, presentando el calzado el mismo defecto antes apuntado.

El calzado con suela de goma perfeccionado que constituye el objeto de la presente solicitud, no solamente está exento del citado defecto, sino que además ofrece importantes ventajas sobre los calzados conocidos.

Consiste el perfeccionamiento en que el borde inferior del corte, por ejemplo de piel o tejido, está doblado hacia el exterior y unido al borde saliente de la suela, por pegado u otro medio, mientras que el borde inferior de su forro está doblado hacia el interior y unido a la suela, por vulcanización u otro medio, en combinación o no con una plantilla, pudiendo recubrir dicho borde del corte doblado hacia el exterior solamente la cara superior del borde saliente de la suela, o también el borde lateral en todo su contorno y grosor.

Este calzado presenta, entre otras, las siguientes ventajas:

1ª.- La unión del corte a la suela es muy sólida, en primer lugar por haber dos fuerzas que la sujetan, una exterior que actúa sobre el corte propiamente dicho y otra interior que actúa sobre su ferro y, en segundo lugar, por no existir el riesgo durante la vulcanización de que el corte se quemé, puesto que al estar doblado hacia el exterior es fácil preservarlo de excesivo calor.

2ª.- El calzado ofrece una mejor presentación al tener los bordes de la suela recubiertos por el corte, y poder presentar aquellos el mismo color que éste.

En el dibujo adjunto se representa esquemáticamente y a título de ejemplo, no limitativo, un corte transversal por la puntera de un calzado perfeccionado según el invento.

1 representa la suela de goma, 2 la plantilla interior,



27 D

3 el corte de piel o tejido y 4 es el forro correspondiente. Como puede verse claramente en el dibujo, el borde inferior del forro 4 está doblado hacia el interior y unido directamente a la suela según se señala en 5. Por el contrario, el

50 borde inferior del corte 3 propiamente dicho está doblado hacia el exterior y unido al borde saliente de la suela, bien sea recubriendo a éste solamente por su cara superior, según se indica en 6, o bien recubriéndolo por la cara superior y también la lateral, en todo su contorno y grosor, según se indica en 7.

55 Se hace constar que aún cuando en la presente memoria se habla únicamente de calzado con suela de goma, el mismo invento es también aplicable a calzado con suela de otros materiales.

N O T A .

El Modelo de Utilidad que se solicita recae sobre las

60 siguientes reivindicaciones:

1ª.- Calzado con suela de goma perfeccionado, caracterizado porque el borde inferior del corte está doblado hacia el exterior y unido al borde saliente de la suela, por pegado u otro medio, mientras que el borde inferior de su forro está

65 doblado hacia el interior y unido a la suela, por vulcanización u otro medio, en combinación o nó con una plantilla interior.

2ª.- Calzado con suela de goma perfeccionado según reivindicación 1ª, caracterizado porque el borde del corte doblado hacia el exterior recubre la cara superior del borde saliente de la suela.

70 3ª.- Calzado con suela de goma perfeccionado según reivindicación 1ª, caracterizado porque el borde del corte doblado hacia el exterior recubre el borde saliente de la suela por su cara superior y también por la lateral, en todo su contorno y grosor.

4ª.- CALZADO CON SUELA DE GOMA PERFECCIONADO,

75 tal y como queda descrito y reivindicado en la presente

11421



memoria que consta de cuatro hojas mecanografiadas por una sola cara y de una lámina de dibujos.

BARCELONA, 28 de Marzo de 1945.

FRANCISCA SORRON ZABALA.

P.P. J. GÓMEZ ACILBO y MODET

P.P.

11421



ESCALA VARIABLE.

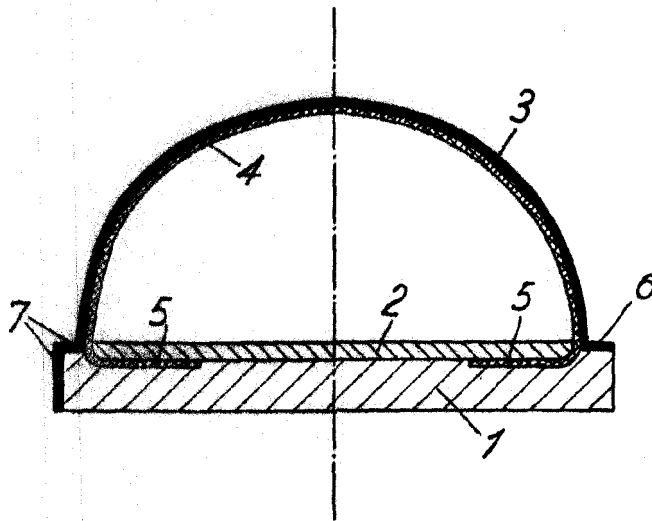

BARCELONA, 28 de Marzo de 1945

FRANCISCA SORRON ZABALA

P.P. J. GOMEZ ACEBU y. MODEI