

11418



MODELO DE UTILIDAD

per 20 años

per "UN CALENTADOR ELECTRICO PARA CALENTAR LIQUIDOS EN PEQUEÑAS VASIJAS, ESPECIALMENTE LAS QUE SE UTILIZAN PARA AFEITAR", a favor de D. Luis Oliveras Norta, de nacionalidad española, domiciliado en Barcelona.

.....

MEMORIA DESCRIPTIVA

El recurrente ha ideado y puesto en ejecución práctica un calentador eléctrico de reducida potencia propio para calentar líquidos en pequeñas vasijas, particularmente indicado para calentar el agua que se usa para el afeitado.

5.

Por resultar, dicho calentador, económico y de ó-

10. en su propiedad y explotación exclusiva mediante la concesión del registro por Modelo de utilidad a que se refiere la presente memoria descriptiva.

A los efectos legales del registro que se solicita, serán variables todos cuantos detalles no afecten, alteren, cambien o modifiquen, la esencia del calentador ideado.

15. A título de ejemplo, para puntualizar las características de dicho calentador, se adjunta un dibujo que describimos a continuación.

20. En dicho dibujo puede verse que el calentador que nos ocupa queda constituido por una coraza o protector -1- que está abierta por su base inferior, y que presenta dos vástagos o clavijas -2- y -3- para facilitar la toma de corriente en cualquier base de enchufe corriente.

25. El vástago -2- que está en comunicación con la coraza -1- hace que ésta tenga la corriente negativa, para lo que más abajo se dirá, mientras en el vástago -3-, que aunque atraviesa la coraza está aislado de la misma, comunica la corriente positiva a la placa o electrodo -4-.

30. La placa o electrodo -4- tiene en su parte baja una goma -5- a todo su alrededor que la aísla con lo que se protege el calentador a fin de que si tal placa por cualquier motivo tocara la coraza -1-, no se forme un corto circuito, o que en el caso de tocarse con la mano la parte inferior del referido calentador, no produzca una sacudida a quién lo ponga en servicio.

La placa o electrodo -4- es más corto que la coraza



40. za -1- con el fin de que al meterse el calentador en el recipiente con el líquido a calentar, este último, primero tomará contacto con el negativo y luego con el positivo y de esa manera se evitarán sacudidas.

45. Este calentador da tan buenos resultados que bastan unos pocos segundos (de diez a quince) para calentar una pequeña cantidad de líquido, y por lo tanto, pueden evitarse soportes para los recipientes, simplificándose la instalación.

Las clavijas -2-3- se mantienen fijas, perpendiculares a la pared de -1-, paralelas entre sí envueltas con la caja aislante -6-.

50. N O T A

Se reivindica como objeto de este registro por Modelo de utilidad:

55. 1.- Un calentador eléctrico para calentar líquidos en pequeñas vasijas, especialmente las que se utilizan para afeitar, caracterizado por el hecho de estar constituido por dos electrodos concéntricos; de los cuales el exterior o envolvente sirve además de coraza de protección y de soporte al conjunto y a las clavijas de enchufe; queda unido eléctricamente a una de estas, en tanto que la otra lo atraviesa debidamente aislada. Esta última se fija en el electrodo interior, cuya longitud es menor que el exterior o envolvente a fin de que al introducir el calentador en el líquido, tome primero contacto solo el exterior. Su extremo libre queda protegido y envuelto con un manguito o caperuza de goma para impedir que por cualquier medio puedan tocarse ambos elementos y producir un

60.

65.



circuito o que se pueda tocar con la mano.

70. 2.- El propio calentador de la reivindicación anterior, caracterizado por el hecho de que el electrodo exterior o coraza, quede formado por un cuerpo rígido tubular de sección rectangular. Que el electrodo interior quede formado por una placa rectangular colocada dentro y concéntrica con la coraza sostenida por su clavija de enchufe. Que ambas clavijas sobresalgan paralelas entre sí por la parte superior de la coraza, perpendiculares a su pared lateral, envueltas con una caja o protección aislante.
- 75.

80. Sean cuales fueren las circunstancias que concurren con la esencialidad del Modelo de utilidad definido en las anteriores reivindicaciones, cual objeto es:

85. 3.- "UN CALENTADOR ELECTRICO PARA CALENTAR LIQUIDOS EN PEQUEÑAS VASIJAS, ESPECIALMENTE LAS QUE SE UTILIZAN PARA AFEITAR".

Consta la presente memoria de cuatro hojas foliadas, mecanografiadas por una sola cara y del dibujo unido a la misma.

90. Barcelona diez de marzo de mil novecientos cuarenta y cinco.

P. A. de D. Luis Oliveras Norte

L. DURÁN
P. P.



11418 11418

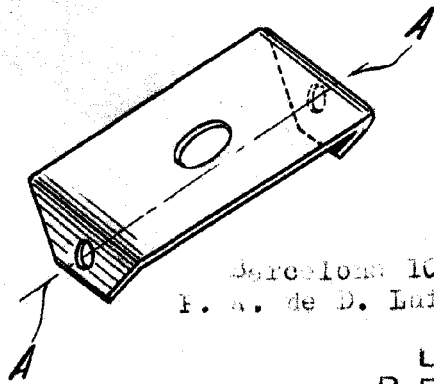
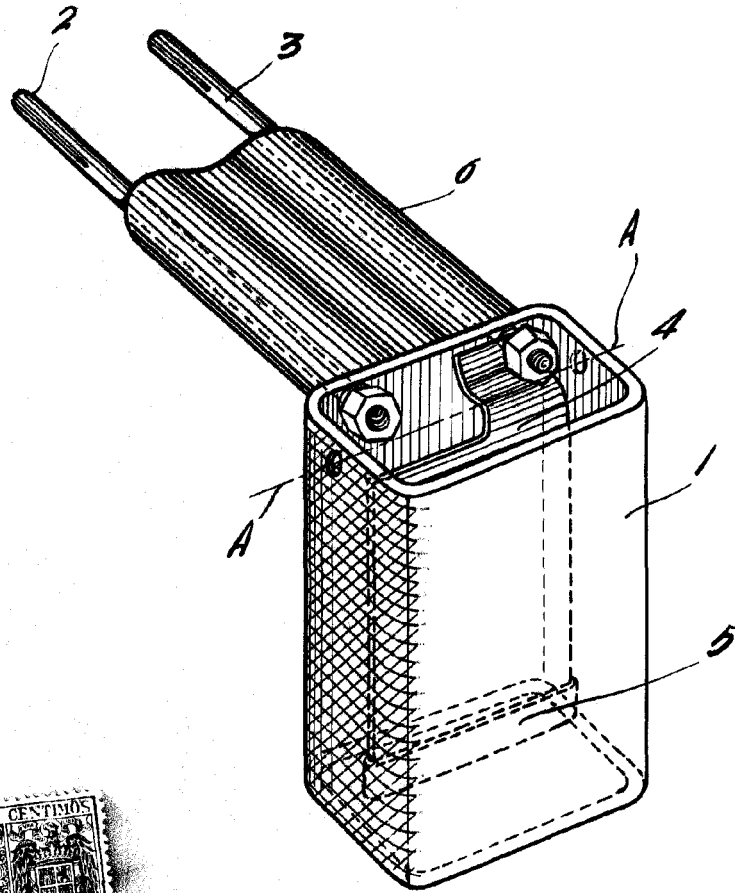

Barcelona 10 de Mayo de 1940
P. N. de D. Luis Oliveras Norta

L. DURÁN
P. P.

Escala variable