



11405

EB/. -

MEMORIA DESCRIPTIVA

para un Modelo de Utilidad, por 20 años, por: - Condensador eléctrico, especialmente condensador electrolitico - a favor de la firma Fides Gesellschaft fuer die Verwertung und Verwaltung von gewerblichen Schutzrechten mit beschränkter Haftung, residente en Berlin W. 50 (Alemania) Rankerstr. 34 -

-/-/-/-/-/-/-/-/-

5 Se ha dado ya a conocer el método de construir los condensadores electroliticos de modo que como distanciadores y soportes del electrolito no sirva el papel u otra sustancia orgánica, sino un producto de transformación del material de los electrodos., por ejemplo hojas de aluminio fuertemente oxidadas se arrollan directamente superpuestas, encargándose la capa de óxido existente sobre el aluminio del cometido de los distanciadores conocidos constituidos por sustancias orgánicas. Condiciones análogas se encuentran también en condensadores estáticos, en los que entre los electrodos no se encuentra electrolito, sino únicamente por ejemplo óxido de aluminio. Ahora bien, se ha comprobado que la rebaba originada al cortar las hojas en dirección longitudinal conduce frecuentemente a cortocircuitos en el proceso de arrollamiento y que además cuando se presentan descargas, éstas tienen lugar principalmente en los cantos o aristas del corte longitudinal. Con longitudes relativamente grandes en las hojas y por efecto de los puntos defectuosos en las aristas largas también se presentan resistencias malas del aislamiento. Esto debe atribuirse a que en las aristas o cortes de las hojas la capa aislante de óxido sólo se forma incompletamen.

10

25



te y con un espesor menor que en las demás superficies de la hoja. Naturalmente que esta delgada película de óxido tiene una resistencia menor a la perforación por chispa, de suerte que la tensión máxima permisible para el servicio del condensador viene determinada por estos puntos defectuosos, aún cuando la capa de óxido existente en las superficies restantes de las hojas presente una menor resistencia a la perforación.

El presente modelo de utilidad se refiere a un condensador eléctrico, especialmente a un condensador electrolítico, y se propone evitar el inconveniente al principio indicado.

Según el modelo se logra ésto por el hecho de que las aristas del corte de los electrodos preferentemente en forma de hojas, se redondean, de suerte que por todas partes puede formarse una capa uniforme aisladora, que no se perturbe por defectos marginales. Para ello se redondean en primer lugar las aristas longitudinales, pero también pueden redondearse además las aristas perpendiculares a ellas.

Empleando hojas relativamente delgadas, por ejemplo hojas de un espesor entre 20 y 60 milésimas de milímetro, es conveniente realizar el redondeado a modo de gargante hueca, de la manera que se ilustra en la figura 1. La figura 1 presenta en escala fuertemente aumentada la sección transversal por dos electrodos 1 y 2 superpuestos. De este modo se evita que las aristas de corte 3 insuficientemente premoldeadas y apoyadas en la construcción hasta ahora conocida sobre el contraelectrodo, se apoyan sobre la contrahoja correspondiente. De la figura 2 puede también deducirse que el canto agudo no se apoya sobre la otra hoja, sino que ahora la arista o canto redondeado 4, en la que puede formarse la capa aislante, por ejemplo el óxido de aluminio, del mismo que en la cara plana, no puede ponerse en contacto con el contraelectrodo. De este modo se reduce esencialmente el peligro de perforaciones y se mejora la resistencia aisladora.

La forma de electrodos ilustrada en la figura 1 se obtiene por

11405



3. -

ejemplo laminando la hoja normal, no moldeada de antemano, de manera que se origine la forma ilustrada en la figura 2. La forma puede obtenerse por ejemplo gracias a que sobre el cilindro existan resaltes que eleven en la hoja las depresiones. Después, de obtener la hoja del modo

5 descrito, se las separa a lo largo de la línea 3 y se las somete luego a un moldeado conocido. Es conveniente que entre dos depresiones se prevéa el doble ancho de la hoja. Las partes 6 y 7 previamente moldeadas pueden en efecto cortarse luego en el largo requerido de las hojas y desplazadas recíprocamente, como se ilustra en la figura 1, reunirse

10 y arrollarse.

N O T A
=====

La presente modelo, consta de las siguientes reivindicaciones:

1. - Condensador eléctrico, especialmente condensador electrolítico, caracterizado porque las aristas del corte de los electrodos preferentemente en forma de hojas, se redondean.
2. - Condensador, según lo reivindicado en el punto 1, caracterizado porque el redondeo de las aristas tiene forma de media caña.
3. - Condensador, según lo reivindicado en los puntos 1 y 2, caracterizado porque el metal de los electrodos se arrolla de modo que una depresión de media caña extendida en dirección del largo de la hoja, alterne con un ancho determinado en la misma hoja.
4. - Condensador, según lo reivindicado en el punto 3, caracterizado porque el material laminado de los electrodos se corta a lo largo de las depresiones.
5. - Condensador eléctrico, especialmente condensador electrolítico - Según se describe y reivindica en esta memoria descriptiva y planos adjuntos, la cual consta de 3 hojas, foliadas y escritas por una sola cara.

Madrid, a 9 de Agosto de 1943. -

11405



Fig.1

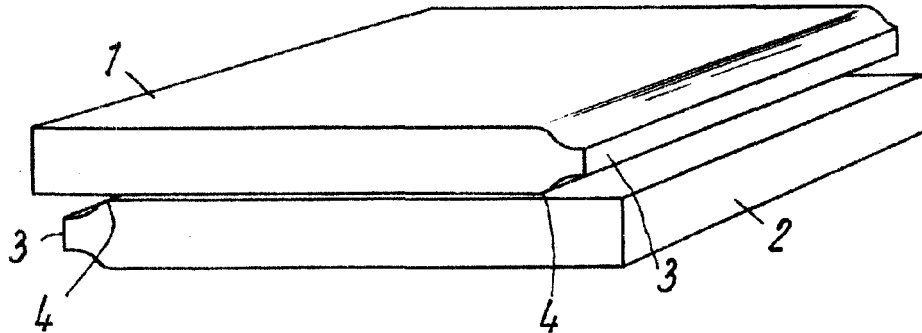
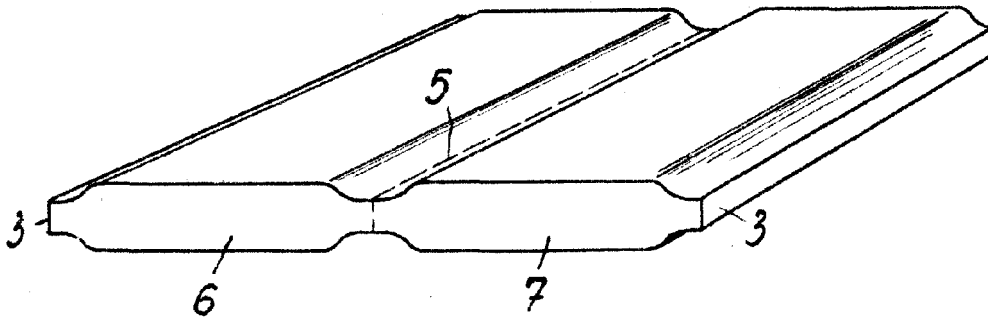

Fig.2



ESCALA VARIABLE
Wendy