

11400

11400



1945

M E M O R I A      D E S C R I P T I V A

correspondiente a un modelo de utilidad, por veinte años, a favor de D. Miguel Soca Carreras, residente en Barcelona, para "BAÑERA INFANTIL PERFECCIONADA".

-----

El objeto que constituye el presente modelo de utilidad se refiere esencialmente a unas mejoras que se han introducido en las bañeras infantiles creación del inventor según solicitud anterior que tiene depositada y con las cuales se llega a una absoluta perfección en esta clase de objetos.

Según una solicitud anterior del mismo solicitante, se reivindicó una bañera con determinadas mejoras en el soporte en forma de tijeras, así como otras determinados perfeccionamientos que constituían la esencia del modelo. Siguiendo este ciclo de perfeccionamientos se ha llegado a la creación de un modelo que reúne características aun más perfeccionadas y pa-

5

10

ra las cuales se solicita este nuevo modelo.

15

Para una mejor comprensión de éstas nuevas mejoras se detallará en términos generales aquellas partes que constituyen la bañera ya reivindicada, constituida esencialmente por la ya conocida bolsa de goma soportada por patas en forma de tijera que la hacen plegable. Según el modelo anterior se reivindicaron refuerzos en las patas para impedir un posible desajuste, así como cadenas que impedían igualmente una posible rotura de la bolsa, así como la adaptación de un lienzo para el secado del niño.

20

25

Descritas en síntesis las características ya reivindicadas, se acompaña una hoja de planos con la presente memoria, en la que a título de ejemplo e ilustración no limitativo, se muestra un detalle gráfico de las nuevas mejoras introducidas y la que



1945

30

La fig. 1ª representa un detalle parcial en vista de costado de la bañera;

La fig. 2ª una vista de la disposición que sustituye las cadenas;

La fig. 3ª una variante del sistema de refuerzo anterior, y por último

35

La fig. 4ª una segunda variante del mismo.

Según dicho detalle gráfico la esencia del invento lo constituye en primer término la innovación introducida en la propia bolsa de goma fabricada a base de tela prensada de dos o más cuerpos, de lo que resulta un tejido triple compuesto por dos telas entre las que se dispone el cuerpo de caucho u otra materia impermeable apropiada, que al estar prensada queda muy fina y con ello se consigue, no ya tan solo una mayor flexi-

40

45

bilidad, sino que al evitar el contacto de la goma con el exterior no sufre desgaste, consiguiéndose una mayor duración.

50

En las Partes laterales de la armadura soporte C se han dispuesto ganchos metálicos A sólidamente fijados, en los cuales, por medio de anillas B dispuestas en uno de los lados de la bandeja D, se cuelga esta última, disposición práctica, vistosa y de mayor duración que todo cuanto se conoce, haciéndose incluso la limpieza de la bolsa con mayor comodidad.

55



1945

Por último se disponen a ambos lados del armazón de tijera sendos cordones o varillas H metálicas o bien listones de madera E provistos de articulación F o sueltos en uno de sus lados con sistema de enganche apropiado para fijar la apertura de la bolsa. Igualmente pueden adaptarse alambres J que cumplen la misma finalidad descrita.

60

Tales con los términos de la presente memoria que deberán ser considerados en un sentido amplio y nunca limitativo, en atención a las variantes de detalle que pueden introducirse sin alterar la esencia del invento.

65

-----  
-----  
-----

N O T A

Se reivindica como invención propia del solicitante por veinte años en España;

70

1ª "Bañera infantil perfeccionada, caracterizada por la disposición de ganchos metálicos A en los testeros laterales C de la armadura soporte, en los cuales por medio de anillas B adheridas a uno de los lados de la bandeja D, se cuelgan estas últimas.

75



1945

2ª.- Bañera según la 1ª reivindicación caracterizada por disponerse a los lados extremos del armazón de tijera sendos refuerzos, bien a base de varillas metálicas H, listones de madera E con articulación F o alambres J que permitan igualmente el plegado de la bañera.

80

3ª.- Bañera según las anteriores reivindicaciones, caracterizada por disponerse la bolsa a base de dos capas exteriores de tela prensada de dos o más cuerpos y una intermedia de goma o caucho formando un tejido triple, con el fin de que el caucho no tenga contacto con el exterior y sea mayor su duración.

85

4ª.- "BAÑERA INFANTIL PERFECCIONADA".

Consta la presenta memoria descriptiva de cuatro hojas foliadas y escritas a máquina por una cara.

Madrid 4 de abril de 1945.

FIG. 1

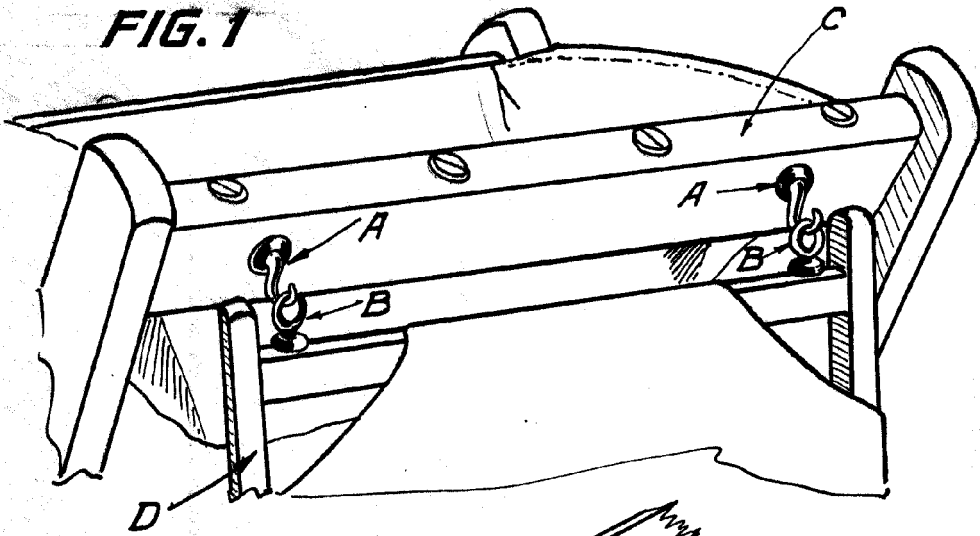

FIG. 2

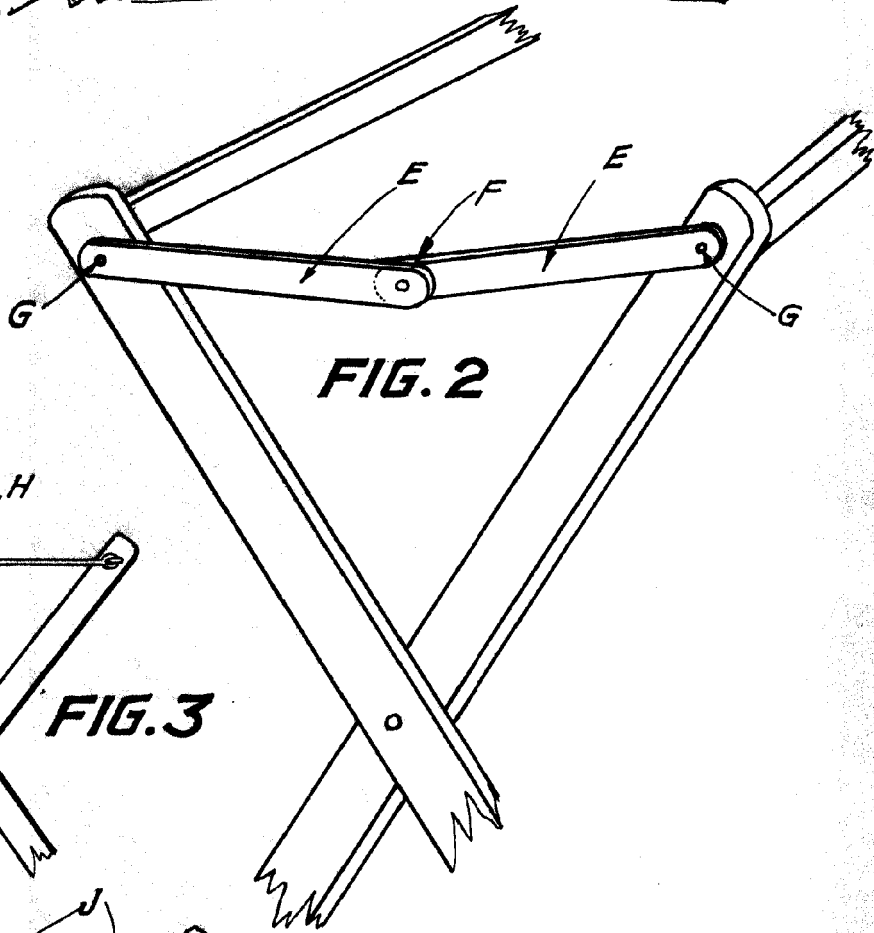

FIG. 3

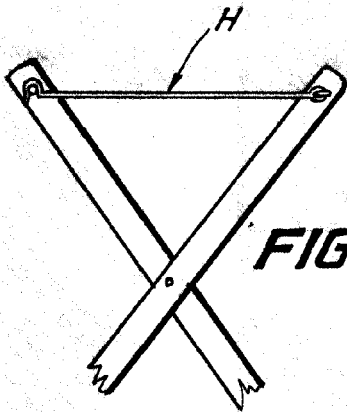
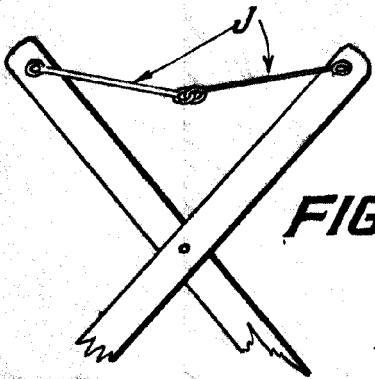

FIG. 4



Madrid 4 abril 1945

ESCALA VARIABLE