

11392

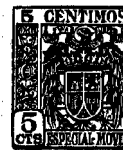

DESCRIPCION

DEL MODELO DE UTILIDAD CUYO REGISTRO SE SOLICITA A FAVOR DE LA RAZON SOCIAL FRANCISCO TEJEDOR GARCIA, S. A., RESIDENTE EN FELANITXE (MALLORCA), POR: "BOLSAS PARA ENVASE DE EMBUTIDOS".

Hasta la fecha el procedimiento en uso para la envoltura y preservación de embutidos consiste únicamente en envolverlo con un papel de cualquier clase (celofán, de estaño, satinado, etc.) y sujetar las puntas del mismo mediante

5 - la fijación de etiquetas.

Es indudable que este procedimiento algo primario, comporta una serie de inconvenientes e imperfecciones, puesto que a menudo no resulta bien cerrada la envoltura por lo que la protección, contra el polvo y especialmente los insectos,

10 - viene a ser muy deficiente.

Para obviar los mentados inconvenientes el recurrente ha ideado un envoltorio o funda para la cual se solicita el presente modelo de utilidad que consiste esencialmente en una bolsa de forma adecuada a la clase de embutido que se desee

15 - proteger, completamente cerrada a excepción de la parte superior por donde se introduce el embutido, el cual una vez enfundado queda cerrado en el interior mediante una tapa dispuesta en la envoltura a manera de las cubiertas de los sobres para cartas. En el centro aproximadamente de dicha tapa, se halla

20 - dispuesto un orificio en forma de hojal, por donde emerge el cordón o bramante por el cual suele tenderse el embutido.

El mentado orificio u hojal se halla reforzado por su parte interna al llevar adherido en el papel o material de que se constituye el envase, una materia mas resistente (tela, cartón,

25 - plancha metálica, etc.) que impide su agrandamiento o desgarró,



evitando así el que se ponga en contacto con el exterior la mercancía que protege.

A título de ejemplo y sin que ello implique limitación alguna en el modelo que se solicita y así únicamente para mejor comprensión vamos a detallar un caso práctico de aplicación del mismo.

En los dibujos adjuntos, 1 representa la bolsa o funda, 2 la tapa en tres posiciones, cerrada y abierta o alzada vista de frente y de perfil; 3 es el hojete u orificio que permite emerja al exterior una vez cerrada la funda el bramante para sostener el embutido; 4 representa el bramante o cordón; 5 el refuerzo dispuesto alrededor del hojete por la parte interna de la tapa y 6 la etiqueta dispuesta de forma que, pegada en parte sobre el cuerpo y en parte sobre la tapa, una vez cerrada la funda impide el despegue de la misma dejando completamente protegido el embutido cuya envoltura se desea.

No alterará la esencialidad de este modelo las variaciones de detalle y forma que no modifiquen fundamentalmente el mismo y podrá realizarse con cualquier clase de material adecuado a la finalidad para que se destina.

N O T A

Este modelo se caracteriza por:

1º - Consiste en una bolsa de forma adecuada a la clase de embutido que se desee proteger completamente cerrada a excepción de la parte superior por donde se introduce el embutido el cual una vez enfundado queda cerrado en el interior mediante una tapa dispuesta en la envoltura a manera de las cubiertas de los sobres para cartas.

2º - El propio modelo por el cual se dispone en el centro aproximadamente de la tapa un orificio en forma de hojal por donde emerge el cordón o bramante para sostener el embutido.

11392



- 3 -

3º - El propio modelo por el cual se dispone alrededor del mentado hojal en su parte interna un refuerzo de material adecuado para evitar el ensanchamiento o desgarre.

60 - 4º - El propio modelo por el que se dispone la etiqueta una vez cerrado el envoltorio de manera que por fijarse parte sobre el cuerpo de la bolsa y en parte sobre la tapa deja sujeta ésta y cerrado el conjunto del envoltorio.

5º - "Bolsas para envase de embutidos".

65 - Todo tal y como queda descrito y se representa en los planos adjuntos.

Consta esta memoria de tres hojas foliadas y escritas a máquina por una sola cara.

Barcelona, 15 de marzo de 1945.-

P. A.

EL AGENTE OFICIAL DE I. A. P. I. y O.



11392

11392

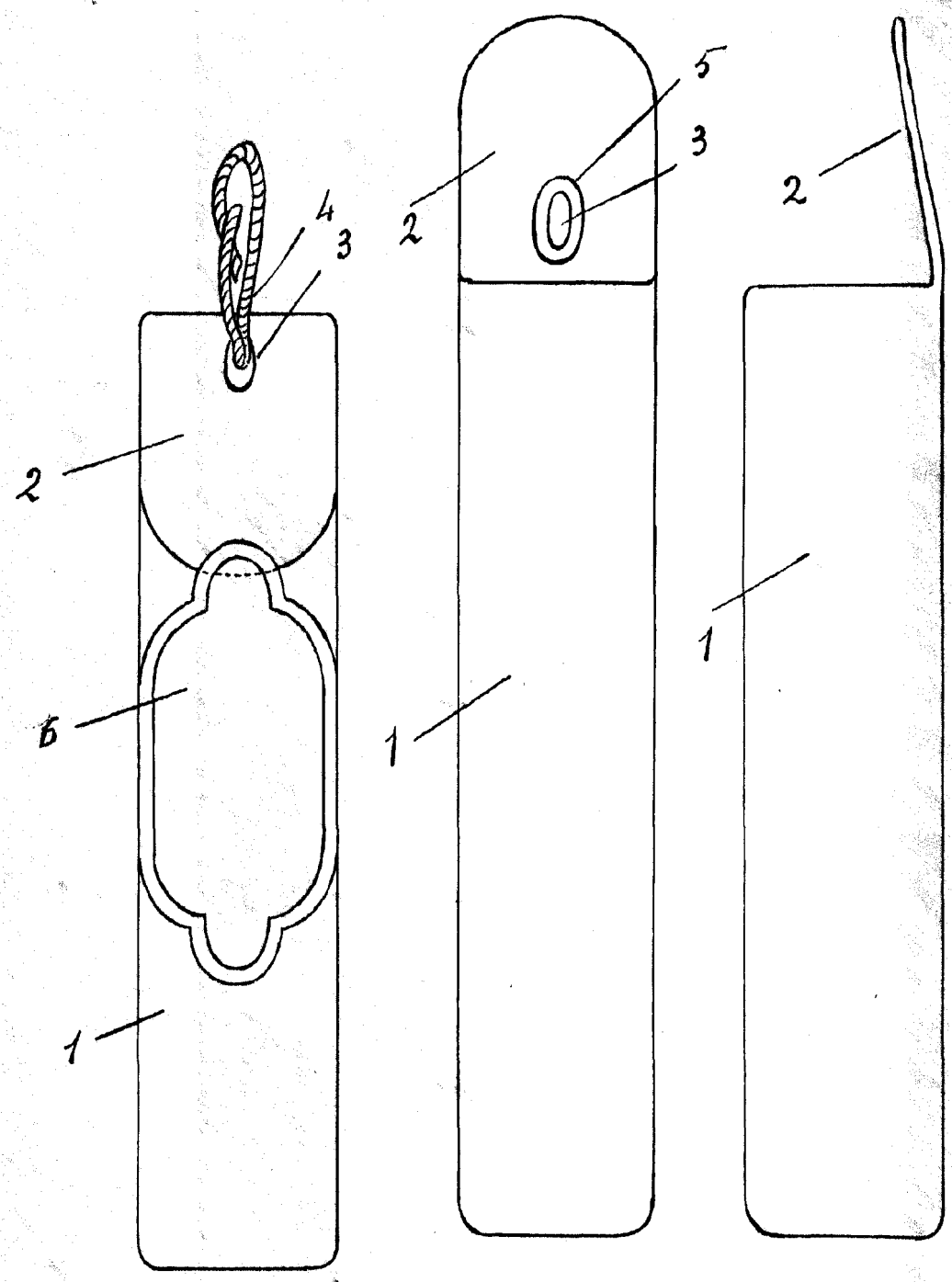

*Escala variable.*

*Barcelona 1-3-41*