



11382

MEMORIA DESCRIPTIVA

del MODELO DE UTILIDAD, por 20 años, solicitado a favor de Don Alberto JORDÁ Cucarella, de nacionalidad Española, residente en Barcelona, por " UN MANGO PORTAPLUMAS CON CAPUCHON ".

Este Modelo de Utilidad se refiere a un mango portaplumas con capuchón, de especial uso para los escolares, pues por una parte disponen de un portaplumas con su correspondiente pluma, listo en todo momento para su empleo y sin los peligros que representa aquella en los mangos corrientes en que queda al descubierto por lo que fácilmente se deterioran a la vez que constituyen un peligro constante para quien las usa y maneja.

Para evitar estos inconvenientes se han ideado algunas modalidades constructivas de tales mangos portaplumas que en la práctica no han respuesto a la finalidad perseguida. Figuran entre otros los de una pluma eclipsable en el cuerpo del propio mango, a cuyo fin el elemento en que se monta la pluma forma parte de un sistema por el que puede desplazarse axialmente en uno y otro sentido y de esta manera cuando no ha de utilizarse se esconde en el interior del portaplumas de que forma parte; pero ocurre que debilitado en grado extraordinario el cuerpo del portaplumas fácilmente se abre de arriba a abajo inutilizándose prontamente.



El mango de que se habla va provisto como ya se ha dicho de un capuchón que cubre la plumilla, montado a rosca y a simple presión, formando un conjunto sólido y resistente al que si se  
20 quiere puede darse la forma de una pluma estilográfica, lo que aumenta su atractivo además de que permite la disposición en el mismo de un sujetador metálico al igual que el que llevan las referidas plumas estilográficas.

25 Como es consiguiente la realización practica del mango de que se habla puede ser muy variable, sin apartarse por ello de lo que constituye su esencialidad; sin embargo para la mejor comprensión del mismo se acompaña el dibujo de la hoja adjunta en el que se representa un caso de realización práctica del propio mango.

30 Como se muestra en el dibujo el mango propiamente dicho lo constituye un cuerpo oblongo y fusiforme -1- que por uno de sus extremos queda seccionado y en la sección que así se forma del mismo va practicada una cavidad en la que se aloja el elemento metálico -2- con que se monta la plumilla -3-.

35 La parte del cuerpo -1- correspondiente a la plumilla -3- puede cubrirse con un capuchón -4- cuya forma y tamaño estén de acuerdo con los del propio cuerpo. La fijación del capuchón -4- puede llevarse a cabo por simple presión entre superficies sensiblemente cónicas, como en el caso del dibujo, o bien por rosca.

40 El mango con capuchón que se ha descrito puede completarse con un sujetador metálico constituido, como en el dibujo, de una abrazadera -5- montada en el capuchón -4- al que se fija de una manera apropiada y dicha abrazadera se prolonga en una pata -6- de resorte que se aplica contra el propio capuchón. También  
45 podría fabricarse el capuchón dividido en dos partes transversales colocando entre una y otra una anilla plana de la que arranca-



se la pata de sujeción citada.

Los mangos así fabricados podrán ser de cualquier tamaño, variables en su forma, si bien con tendencia a adoptar las de las plumas estilográficas y en cuanto al material, serán por lo general de baquelita o galalit, pero podrán fabricarse de cualquier otro conveniente.

Variarán igualmente cuanto afecte a su acabado y presentación a los dibujos e inscripciones que en ellos pueden figurar y en general en todo cuanto no altere, cambie o modifique la esencialidad del objeto del Modelo de Utilidad descrito.

----- N O T A -----

Se reivindica como objeto de este Modelo de Utilidad:-

1º.-Mango portaplumas constituido por un cuerpo fusiforme seccionado por un extremo en el que va provisto de medios, alojados en el propio mango, para el montaje y sujeción de la correspondiente plumilla y un capuchón, que se enchufa a presión o a rosca en el propio extremo del mango, que cubre y protege la plumilla de que aquel va provisto.

2º.-El propio mango portaplumas con capuchón que puede facultativamente completarse con un sujetador a presión, variable en su construcción y en su montaje en aquel.

3º.-El propio mango portaplumas fabricado de baquelita o de cualquiera otro material.

4º.-Un mango portaplumas con capuchón.

Consta la presente memoria descriptiva de tres hojas foliadas escritas por una sola cara.

Barcelona, 24 de Marzo de 1945.  
P. A.

JUAN LLORI

B. P.

11382

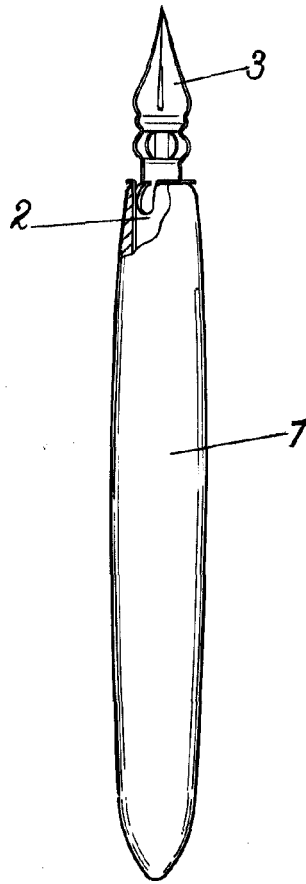
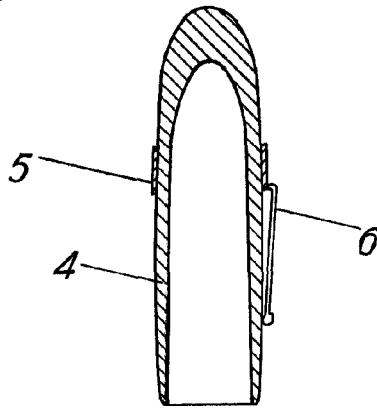

BARCELONA 24 DE Mayo DE 1945

JUAN LLOREN

*J. Lloren*

ESCALA VARIABLE.