



11331

MEMORIA DESCRIPTIVA

del MODELO DE UTILIDAD, por 20 años, solicitado a favor de Doña Catalina FUSTER Fuster Vda. de Riera, de nacionalidad Española, residente en Barcelona, por " UN BIBERON ".

Es evidente que la característica primordial que debe presentar todo biberón estriba en la posibilidad de poder llevar a cabo en forma rápida y fácil, la limpieza perfecta de todas sus partes y, de una manera especial, de su parte interior. Esta característica depende de dos factores: del material en que se fabrique y de la modalidad constructiva del propio biberón. Para lo primero, el vidrio y el cristal reúnen las máximas condiciones apetecibles para poder conseguir un grado máximo de limpieza que no es posible alcanzar con los demás materiales de que aquellos podrían fabricarse; en cuanto a la modalidad constructiva que se adopte ha de ser tal que permita una completa asepsia en todas sus partes interiores. Los que en la actualidad se fabrican difícilmente presentan estas cualidades pues algunos tipos que en parte las presentan lo son a costa ya sea de construcciones complicadas y por tanto caras, ya de la simplificación de maniobra que su preparación y mantenimiento requiera ya, en fin, por transformar el biberón en un artefacto de manipulación difícil y de manejo engorroso.



La finalidad perseguida se logra de una manera completa
20 en el biberón objeto de este Modelo de Utilidad sin incurrir
en ninguno de los defectos anteriormente señalados. En efecto,
el biberón fabricado de acuerdo con el referido Modelo de
Utilidad constituye un conjunto ligero, manejable, de mani-
pulación sencilla sin el peligro a pérdidas ni derrames de
25 ninguna clase y de presentación agradable. Además tiene la
ventaja de que permite la utilización de tetinas de goma co-
rrientes, es decir que no ha de quedar supeditada su empleo
al uso de tetinas especiales de difícil adquisición en la
30 mayoría de los casos.

El biberón de que se trata se caracteriza por el hecho
de estar constituido por dos piezas de vidrio o cristal,
de las que una comprende el cuerpo del mismo y la segunda una
tapa que afecta la forma de una cúpula para terminar en una
35 boquilla en la que se monta la tetina correspondiente. Las
dos piezas mencionadas se acoplan mutuamente mediante un
dispositivo de enchufe de macho y hembra de superficies es-
meriladas, lo que asegura su mutua adherencia y el cierre
estanco de las mismas. Consolida la unión de las dos referi-
40 das piezas una anilla a modo de tuerca que se atornilla en
un filete saliente que al efecto presenta en su parte supe-
rior el cuerpo del biberón. Esta anilla se fabricará prefe-
rentemente de baquelita o de cualquier otro material adecuado
al efecto.

45 En el dibujo de la hoja adjunta se representa en sección
vertical el biberón de que se habla.

Como se muestra en el dibujo, dicho biberón está consti-
tuido por el cuerpo -1- y la tapa -2-. El cuerpo -1- puede



45 ser de planta circular o poligonal y en el primer caso
aquel afectará la forma de un cilindro y en el segundo la
de un prisma. En su parte superior presenta una prolongación
-3- a modo de lengüeta anular que penetra en el interior
de la tapa o cúpula -2- siendo esmeriladas las superficies
-4- de contacto del cuerpo -1- con la tapa -2-. El cuerpo
50 -1- en su parte alta forma una faja exterior sobre la que
resalta uno o más filetes de rosca -6- en los que se atorni-
lla una anilla -5- a modo de tuerca que por su parte supe-
rior forma interiormente un resalto -5'- por el que se apli-
ca sobre un resalto -2'- de la tapa -2-. Esta afecta la
55 forma de cúpula, en el caso concreto del dibujo, pero puede
presentar cualquier otra conveniente y en todos los casos
termina en una boquilla provista exteriormente de un bordón
-2"- que es en el que se monta la tetina -7-.

60 En el cuerpo -1- va dispuesta una escala indicadora de
los volúmenes a distintas alturas del fondo del mismo. Esta
escala que podrá obtenerse en el propio vidrio o cristal
del cuerpo -1- abarcará una mayor o menor amplitud según se
desee en cada caso. Podría constituirla también una placa
adaptada al repetido cuerpo -1- o una simple tira de papel
65 que podrá cambiarse cada vez que se limpie y utilice el bibe-
rón.

70 Por lo que se refiere a dimensiones, estarán de acuerdo
con la capacidad que el biberón haya de tener y en todos los
casos su abertura será de amplitud suficiente para permitir
en lo posible el paso de la mano hasta el fondo del cuerpo -1-
a los efectos de su limpieza o de un útil apropiado para con-
seguirlo.



11331

- 4 -

Podrán figurar en el propio biberón las observaciones,
notas e indicaciones que se estimen convenientes y en general
75 variará en todo cuanto no altere, cambie o modifique la esen-
cialidad del Modelo de Utilidad descrito.

----- N O T A -----

Se reivindica como objeto de este Modelo de Utilidad:-

- 1º.-Un biberón caracterizado por el hecho de estar constituido
80 por dos piezas de vidrio o cristal de las que una comprende la
totalidad del cuerpo de aquel y la segunda constituye la tapa
de cualquier forma, pero provista de una boquilla de salida
con medios para llevar montada una tetina.
- 2º.-El propio biberón en el que el acoplamiento de las dos
85 partes que lo integran se verifica por enchufe presentando al
efecto el cuerpo del mismo en su borde superior una lengüeta
anular que penetra ajustada en la tapa siendo esmerilada la
superficie de contacto de las dos referidas piezas.
- 3º.-El propio biberón en el que para mayor asegurar el acopla-
90 miento de las dos piezas que lo integran obtenido de la manera
antedicha se dispone de una pieza, a modo de tuerca, que se
atornilla en unos salientes establecidos a modo de filetes de
rosca en la parte alta del propio cuerpo del biberón, siendo
la referida pieza de baquelita u otro material cualquiera.
- 95 4º.-El propio biberón en el que figura una escala de capacida-
des y cuantas indicaciones se estimen convenientes obtenidas
ya sea del propio cristal o vidrio del cuerpo mencionado, ya
formando placas o unidades sueltas adaptadas y fijadas al
propio cuerpo de una manera cualquiera adecuada.
- 100 5º.- Un biberón.

C o n s t a



11331

- 5 -

la presente memoria descriptiva de cinco hojas foliadas
103 escritas por una sola cara.

Barcelona, 14 de Marzo de 1945.

P. A.
JUAN LLOP
J. Llop

11331

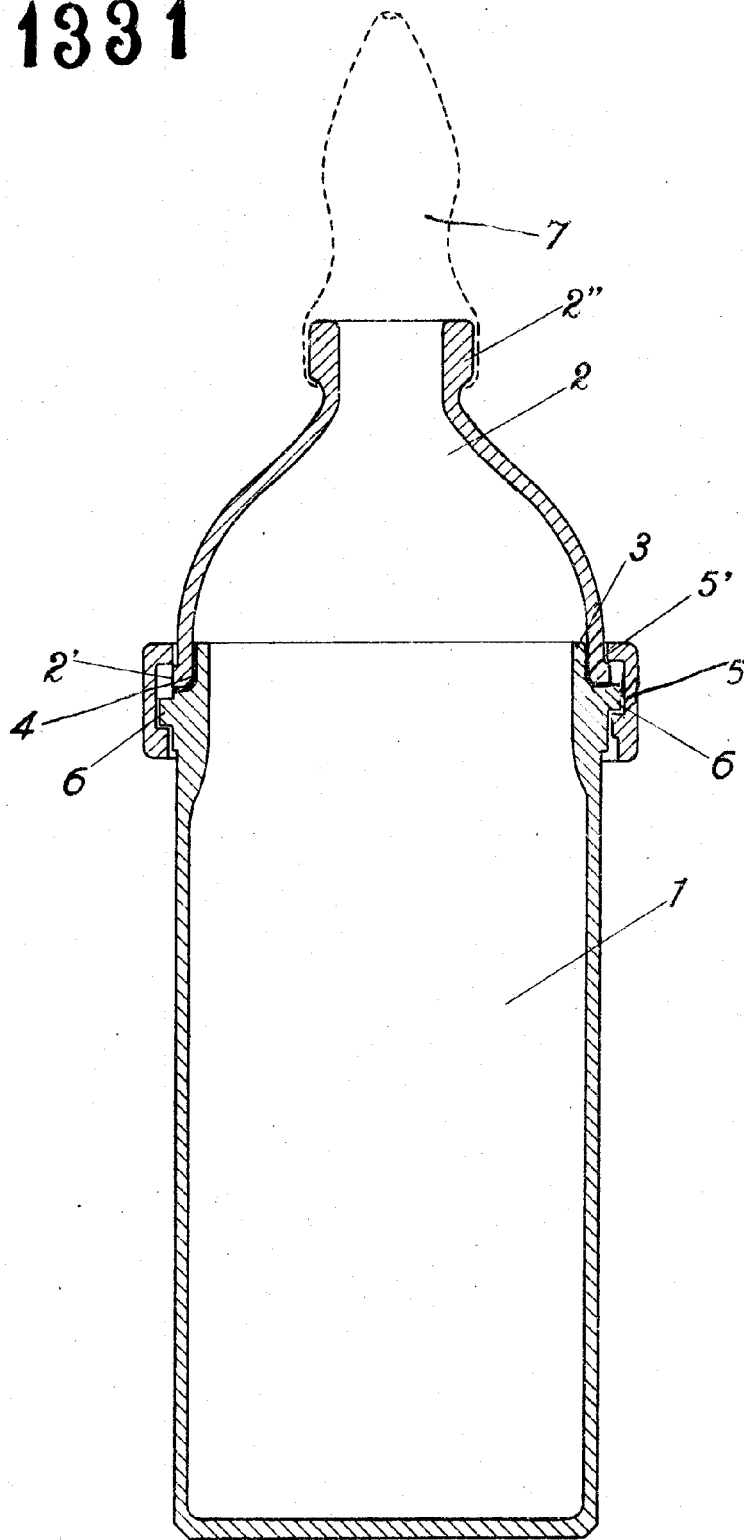

BARCELONA *14* DE *Mayo* DE 19*45*

P. A.
JUAN LLORT

O. P.

J. Llort

ESCALA VARIABLE