

11146



M O D E L O
D E
U T I L I D A D

para "UN NUEVA CARTERA ESCOLAR", a favor de Don Juan Torres
Torres, de nacionalidad española, domiciliado en Barcelona.

- . -

MEMORIA DESCRIPTIVA

El presente modelo de utilidad se refiere a una nueva
cartera escolar.

5. La característica de este modelo consiste en una
extraordinaria resistencia e indeformabilidad de la cartera,
la cual es conseguida merced a la preparación de una lámina de
chapa delgada, metálica, que debidamente troquelada y estampada
queda con la configuración adecuada, teniendo en relieve, en
determinadas direcciones, nervios o adornos que aseguran la
rigidez de sus paredes, evitando deformaciones anormales.

10. La resistencia procurada por este medio, asegura una
constante integridad de dicha cartera, quedando evitadas las
roturas y deterioros que prematuramente dejan inútiles a las
carteras actuales.

15. Para facilitar la explicación, se acompaña a la presente
memoria una lámina de dibujos, en la cual se ha representado un

11146



caso de ejecución que se cita a título de ejemplo.

En el dibujo:

la figura 1ª indica, en perspectiva, la cartera de referencia;

5. la figura 2ª manifiesta, en sección y perspectiva, la articulación de la tapa; y

la figura 3ª indica, en sección, una variante de colocación de la tapa.

10. Consiste el modelo en un cuerpo -1-, de chapa estampada, dotada de relieves lineales -2- para aumentar la resistencia a la flexión.

Los lados del cuerpo -1- se prolongan hacia la parte superior, según unas aletas -3-, que sirven de testeros.

15. El borde del cuerpo citado tiene, en su parte posterior, un dobladillo o nudillo -4- (fig. 2ª), para el paso de la varilla -5-, en la que juega la articulación -6- de la tapa -7-.

Esta tapa -7- es de forma adecuada a las aletas -3-, para que al quedar sobre ellas, dé lugar al cierre completo de la embocadura del cuerpo -1-.

20. El cierre de la tapa sobre el frontal del cuerpo, se efectúa por cualquier medio apropiado, sea de palanca (como se indica en el dibujo, en la fig. 1ª), sea con cerradura o medio análogo.

25. La articulación de la tapa puede ser por bisagra o por anillos y pasador común, u otro procedimiento conocido. Como variante, se indica en la fig. 3ª, una disposición corrediza de dicha tapa deslizante por las guías -8-, exteriores o interiores, mediante pestañas -9-.

30. La tapa, exteriormente, lleva un asidero -10- para sostener la cartera.

11146



Como el material de que está construída esta cartera es rígido, admite la colocación exterior por adosamiento de elementos, cajas de dibujo o cualquier otro elemento útil.

5. También este cuerpo -1- lleva, en su caso, en la parte posterior del mismo, enganches o hebillas -11-, a los fines de sostener a la espalda la mencionada cartera.

El exterior de dicha cartera puede ser al natural metálico, brillante o mate, o bien pintado adecuadamente.

10. El modelo, dentro de su esencialidad, puede ser llevado a la práctica en otras variaciones, a las cuales alcanzará igualmente la protección que se recaba. Podrá, pues, ser construído en cualquier forma y tamaño, utilizando para su fabricación las láminas metálicas de cualquier naturaleza: por entrar todo dentro del espíritu de las reivindicaciones.

N O T A

15. Descrito el objeto y utilidad de la invención, lo que se declara como no divulgado ni practicado en España, comprende las siguientes reivindicaciones:

20. 1ª.- Una nueva cartera escolar, esencialmente caracterizada por estar constituída por una caja plana, de chapa de metal estampado, teniendo como elemento de cierre una tapa articulada en uno de los bordes de la embocadura de dicha caja, o bien deslizante por pestañas adecuadas; llevando la tapa un asidero, y el cuerpo de la caja, en su parte posterior, elementos de enganche que permitan, en su caso, ser llevada a
25. la espalda.

11146



1945

5. 2ª.- Una nueva cartera escolar, según la anterior reivindicación, en la cual la chapa metálica que la constituye, es estampada y troquelada adecuadamente, formándose en ella nervios longitudinales o transversales de resistencia, que al propio tiempo constituyen motivo de adorno.

10. 3ª.- Una nueva cartera escolar, según las precedentes reivindicaciones, en la cual el cierre de la tapa al cuerpo de la caja es por palanca, por cerradura u otro medio, situándose en el lugar correspondiente según el movimiento de apertura de dicha tapa.

15. 4ª.- Una nueva cartera escolar, según las reivindicaciones que anteceden, en la cual la apertura de la tapa se efectúa por levantamiento transversal de la misma, o por deslizamiento longitudinal por guías adecuadas.

5ª.- Una nueva cartera escolar.

Según se describe y reivindica en la presente memoria descriptiva, que consta de cuatro hojas, foliadas y escritas a máquina por una sola cara, acompañadas de una lámina de dibujos.

Madrid, a 5 de Febrero de 1945.

JUAN TORRES TORRES.

p.a.

11146

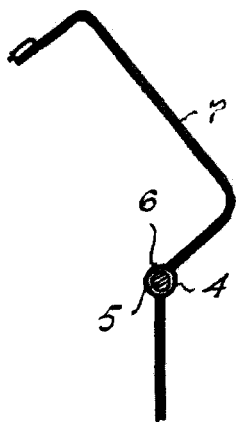
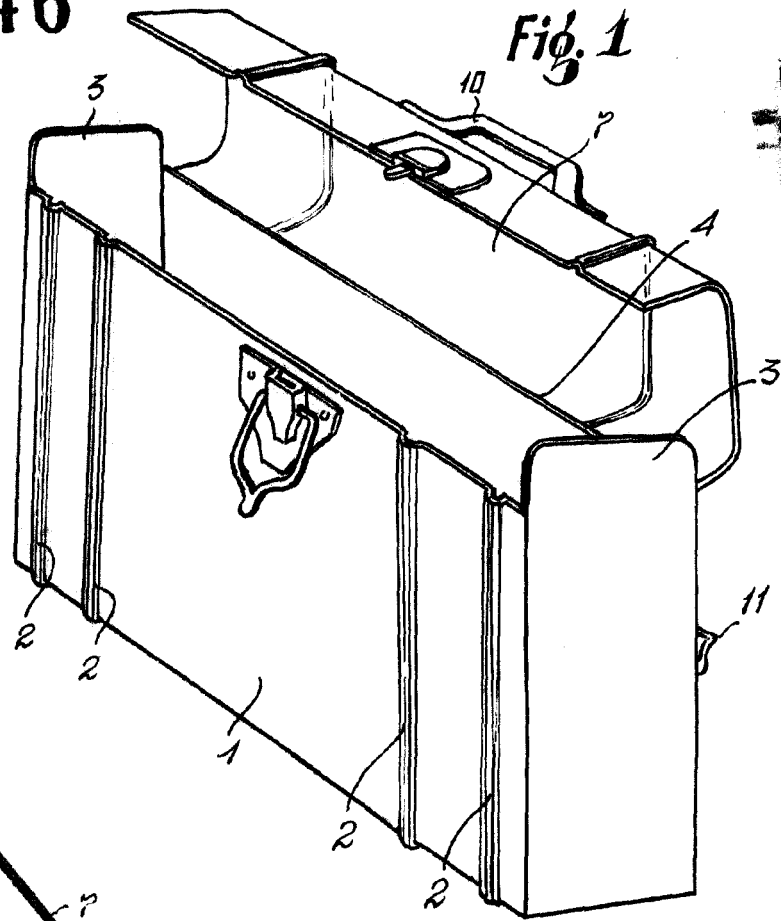

Fig. 2

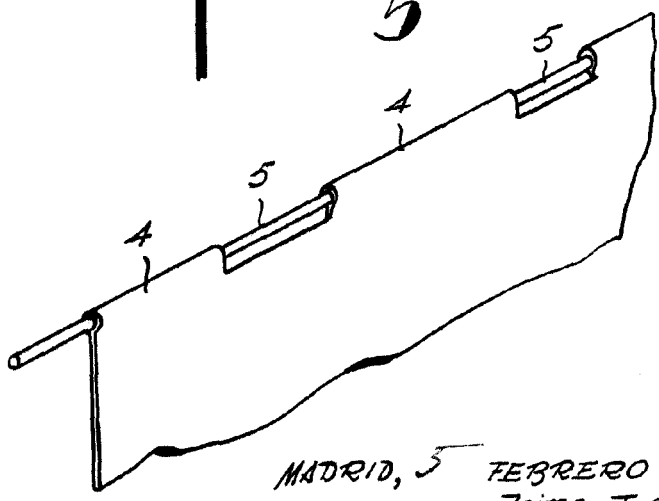
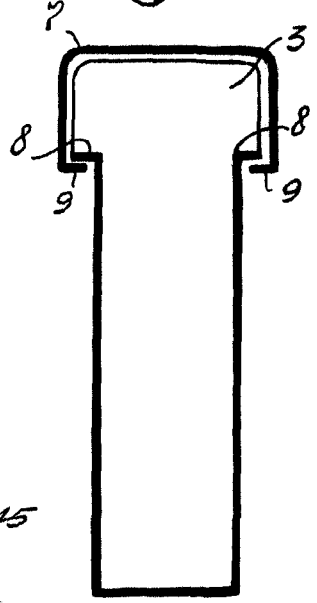

Fig. 3



MADRID, 5 FEBRERO 1945
Jaime Isern.

J. Isern