

11131

11131



M

MODELO DE UTILIDAD

P O R

"NUEVO CIERRE MECÁNICO PARA UNIR LOS EXTREMOS DE CADENAS DE TRANSMISIÓN DE MÁQUINAS INDUSTRIALES O DE BICICLETAS"

a favor de

Don Agustín Barberá Seguí, de nacionalidad española, residente en Valencia.

Consiste el objeto del presente Modelo de Utilidad, en un nuevo cierre mecánico para unir los extremos de cadenas de transmisión, de máquinas industriales o de bicicletas.

En la actualidad no se conoce semejante medio de unión de dichas cadenas de transmisión, por lo que, la explotación de éste Modelo de Utilidad en el mercado reportará beneficios y prácticas, bajo todo punto de vista interesantes.

Practicadas diversas pruebas con dicho medio mecánico de unión, especialmente se trabajó a base de tensión, se ha podido comprobar su nivel fundamental, así como el medio de unir dichas cadenas sin ningún inconveniente, más que su simple colocación y ajuste.

Se adjunta a la presente Memoria descriptiva, un plano explicativo del objeto del presente Modelo de Utilidad.

En la figura 1ª. se aprecia una pieza vista de perfil (1) con una perforación u ojal (4) que lleva un pivote (2) el cual está por un extremo remachado sobre un lateral de plancha (5) y en el otro extremo una ranura que se introduce en la perforación excéntrica (4) por su parte ancha y a la



20 altura.

En la figura 2ª. se muestra en el número (6) el cierre una vez efectuado y en acción de funcionar la cadena de transmisión.

Dejando libre la cadena, por la fuerza del tensor dejaré la ranura del pivote (3) y la parte estrecha del ojal como queda representada en la figura (6).

Se surtirá por lo tanto de los ya conocidos rasgos que se surtirán la lengüeta o ballestilla, lográndose al surtir ésta la seguridad de que pueda saltar y desunir los extremos de la cadena.

Poran este cierre mecánico, dos piezas de distinta colocación, ya que tienen que ser cruzadas pero con características de sujeción idénticas.

Tal y como figuran en el plano adjunto.

35 Descrita suficientemente la esencialidad de la presente Modelo de Utilidad, solo cabe hacer constar que, podrá ser objeto de mejoras, siempre y cuando no se altere la esencialidad del mismo.

REIVINDICACIONES

40 Reivindico el recurrente la propiedad y el derecho exclusivo a la explotación de dicho Modelo de Utilidad, en España y sus Dominios, caracterizado en las siguientes reivindicaciones:

1ª. Nuevo cierre mecánico para unir los extremos de cadenas de transmisión de máquinas industriales o de bicicletas, caracterizado en el acoplamiento de dos piezas en los extremos de las cadenas, llevando cada una de ellas, una en cada sentido y colocadas el extremo de una pieza lateral un pivote que lleva una especie de sombrero a continuación de una ranura que es por donde tiene que actuar el enlace de la cadena.



50

2a. Nuevo cierre mecánico para unir los extremos de cadenas de transmisión de máquinas industriales o de bicicletas, caracterizado en que, la pieza lateral que contiene en un extremo el pivote de la reivindicación anterior tiene practicada una perforación circular con una especie de ojal para poder introducir el pivote de la otra pieza y sacarlo y que, los dos pivotes lleven su correspondiente remache.

55

3a. Por "NUEVO CIERRE MECANICO PARA UNIR LOS EXTREMOS DE LAS CADENAS DE TRANSMISION DE MAQUINAS INDUSTRIALES O DE BICICLETAS".

60

Sean cuales fueren las circunstancias que concurren en la esencialidad de la presente Memoria descriptiva.

Consta ésta memoria de tres hojas mecanografiadas y numeradas por una sola cara y acompañadas de un plano explicativo.

Madrid 17 de Enero de 1946

P.A.

11131

Fig. 1ª

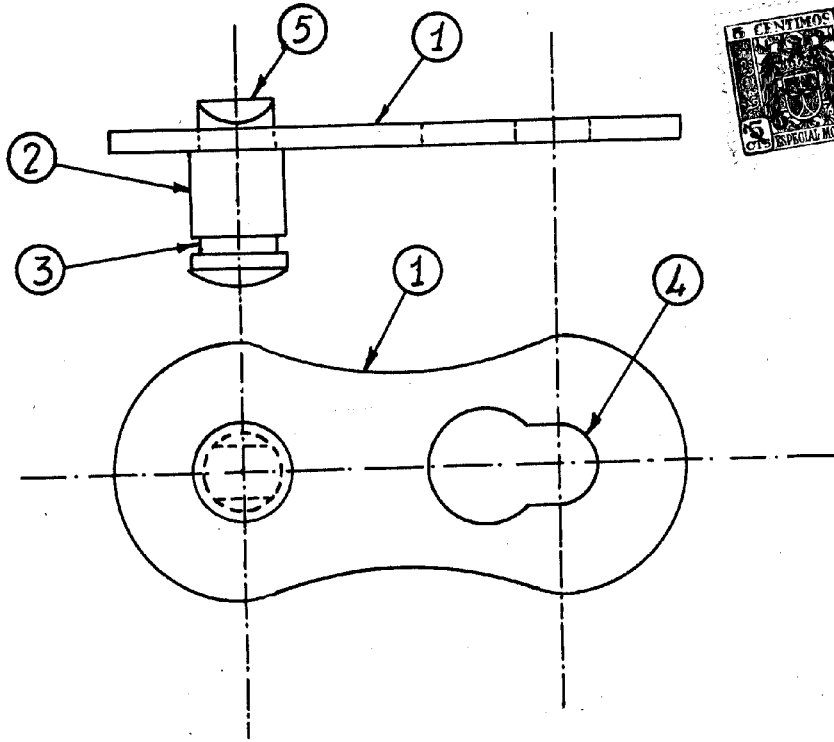
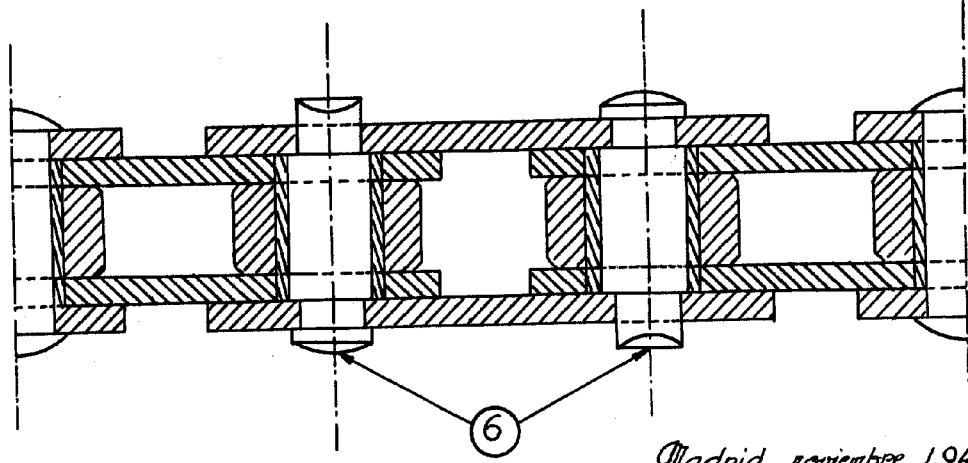

Fig. 2ª



Madrid, noviembre 1944

Escala variable

P. A.