

11090

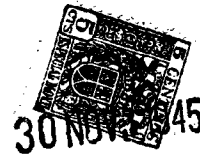

11090

MEMORIA DESCRIPTIVA  
DE UN MODELO DE UTILIDAD POR VEINTE AÑOS EN ESPAÑA, A  
FAVOR DE LA FIRMA "A.L.B.A." española, RESIDENTE EN  
MADRID, San Marcos, 41,

sobre:

"CAJA-ENVASE CON TAPA UTILIZABLE COMO PORTA-RETRATOS,  
PARA TODA CLASE DE OBJETOS Y PRODUCTOS"

=====

El presente modelo de utilidad se contrae a una  
nueva caja-envase, en la que se ha previsto una tapa  
que en cualquier momento puede ser utilizada como por-  
ta-retrato, pudiendo contener en su interior, cualquier  
5 - clase de objetos y productos.

Hasta la fecha, esta clase de envases, una vez  
llenada su finalidad de contener licores, bombones, per-  
fumes, etc., pasan a ser una simple caja para guardar  
objetos domésticos. El registro que se pretende viene  
10 - a crear un beneficio o efecto nuevo, ya que la caja-

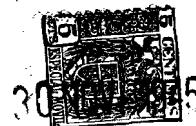

- envase no solamente servirá para tal fin, sino que la tapa construida en cuero repujado, madera artísticamente adornada o cualquiera otra clase de material - adecuado, servirá para porta-retratos, produciendo así
- 5 - en el comprador el deseo de adquirir esta nueva clase de envases, no solamente por su valor intrínseco, sino por el de poseer un porta-retratos que adquirido en - cualquiera tienda, tiene más valor que el de toda la caja.
- 10 - Para mejor comprensión del modelo de utilidad, en los dibujos adjuntos se representa, a título de ejemplo, una forma de realización práctica, y en los que,
- La figura 1ª. es una vista frontal de la caja-envase.
- 15 - La figura 2ª. representa una caja vista desde arriba.
- La figura 3ª. es una vista de la caja en posición de abierta.
- La caja-envase está constituida por una tapa (1),
- 20 - deslizable sobre el cuerpo interior (2) de la propia caja, en cuyo marco, y en su parte central, se establece un hueco (3), que primitivamente podrá contener un dibujo cualquiera, marca de la Casa vendedora del producto, etc., sustituible por una fotografía o dibujo, a
- 25 - elección de su comprador, estableciéndose el cuerpo - (4) del envase para contener toda clase de objetos y productos, por ejemplo, licores y vinos embotellados, perfumes, bombones, regalos, etc., todo ello sobre la base (5) paralelepípedica.
- 30 - No obstante los detalles de construcción de la



caja-envase, podrán introducirse variaciones de forma sin que ello altere el objeto que se persigue, perfectamente definido en la descripción y nota reivindicatoria.

5 -

NOTA

En resumen; el presente modelo de utilidad, recaerá sobre las siguientes reivindicaciones :

1ª - Caja-envase con tapa utilizable como porta-retratos, para toda clase de objetos y productos, caracterizada esencialmente, por establecerse en la parte superior de la caja una tapa deslizable sobre el cuerpo interior de la propia caja, siendo lisa por su parte interna y de cuero repujado, madera artísticamente labrada o adornada en cualquiera otra clase de material, utilizable dicha tapa como porta-retratos.

2ª.- Caja-envase, según la reivindicación anterior, caracterizada por establecerse sobre la tapa y dentro de su propio marco, parte central, un hueco que podrá contener toda clase de dibujos, marcas, fotografías, etc., sustituibles en cualquier momento por el usuario.

3ª.- "Caja-envase con tapa utilizable como porta-retratos, para toda clase de objetos y productos"

Según se describe en la presente memoria, que consta de tres hojas escritas a máquina por una sola cara y dibujos.

Nadrid, 30 de Enero de 1.945.

Francisco Javier Plaza  
P. P.

11090

Fig. 1.

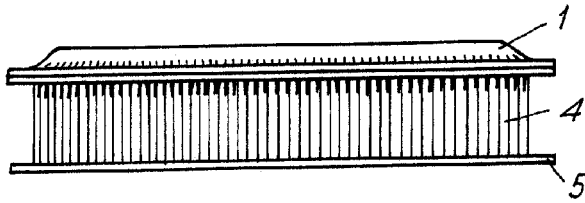

Fig. 2.

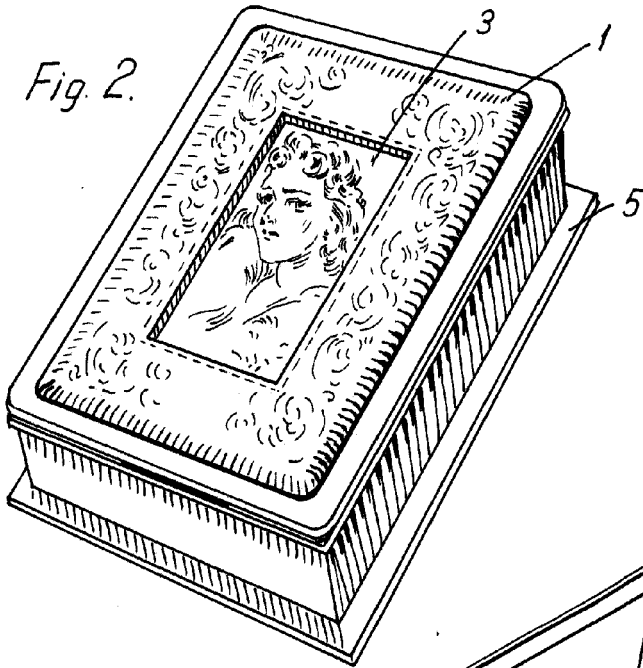
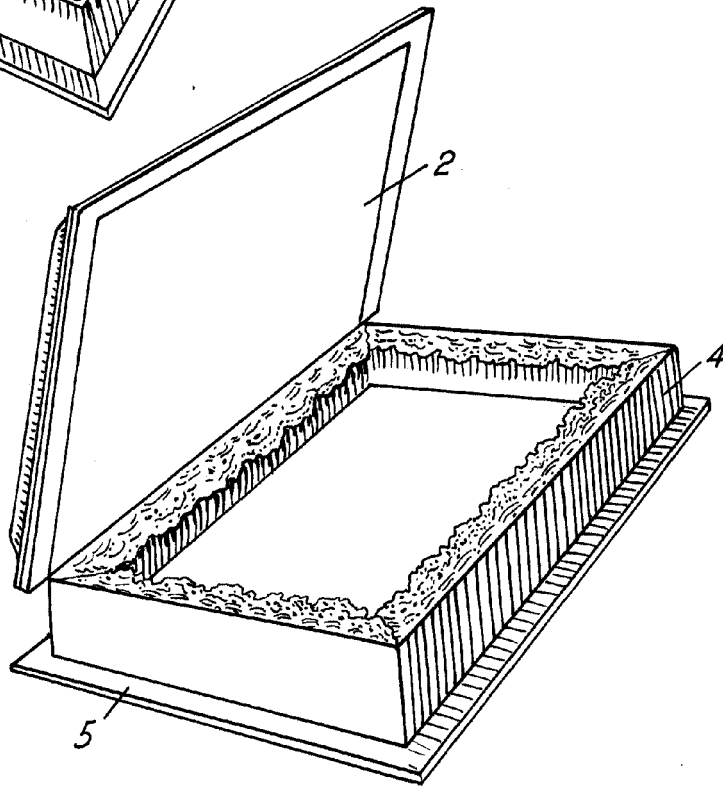

Fig. 3.



ESCALA VARIADA  
1/20 30 50  
y Kaya