

AM/

11032



28 DIC. 6

11032

MODELO DE UTILIDAD

=====

a favor de

Don Alberto PONS DOMENECH, - domiciliado en BARCELONA,

por:

" Estuche para lápices para los labios y similares "

-----:000:-----

Descripción.

El presente registro de modelo de utilidad tiene por objeto un nuevo tipo de estuche destinado a las barritas de lápices para los labios.

El nuevo estuche se caracteriza esencialmente por estar constituido por un cuerpo cilíndrico o de otra forma



cualquiera, que comprende dos cavidades en las que se pueden  
alojar dos barritas para los labios de tonos diferentes, es-  
tando estas cavidades cerradas por sendas tapas o cápsulas  
convenientes. Las barritas que se alojan en cada una de las  
5 cavidades, están montadas sobre unos casquillos apropiados  
que pueden deslizarse axialmente por cualquier medio conve-  
niente, a fin de poder hacer sobresalir la barrita mas o me-  
nos a medida que se use.

Esta construcción proporciona la gran ventaja de  
10 reunir en un solo estuche dos barritas de tonalidades diferen-  
tes, pues sabido es que el color de los lápices varia según sean  
con luz natural o con luz artificial, recibiendo en cada uno de  
estos casos un matiz de tonalidad diferente y gracias al objeto  
de este registro, pueden ambas tonalidades hallarse reunidas en  
15 un solo estuche y dispuestas para utilizar una u otra según con-  
venga.

En el plano adjunto se representa, como ejemplo,  
una forma preferida de ejecución del objeto de este registro de  
modelo de utilidad.

20 En dicho plano se representa un estuche cilín-  
drico doble constituido por una parte central o cuerpo -10- de  
forma tubular que lleva en cada uno de sus extremos una cápsu-  
la o vaina -11- provista en su base de un pequeño reborde -12-  
quedando dichas cápsulas convenientemente fijadas en el cuerpo  
25 central -10- que sirve de elemento de unión entre ambas.

En el interior de esta cápsula se alojan los  
casquillos -7- que llevan las barritas -14- sujetadas por su  
base. Finalmente cada uno de los extremos del conjunto puede  
estar cubierto por una tapa o cápsula -15-.

30 Con esta disposición se obtiene un estuche do-  
ble que contiene dos barritas y para utilizarlo basta retirar la  
tapa o cubierta del tubo que convenga, procediendo en la forma  
usual.

35 La descripción que antecede se refiere unica-  
mente a una forma preferida de ejecución de un estuche para



lápices para labios objeto de este registro y se comprenderá que pueden introducirse todas aquellas variaciones de detalle que no alteren las características esenciales de novedad y utilidad que se relacionan a continuación.

5

N O T A

Se reivindica como objeto de este registro de modelo de utilidad:

10 1) Estuche para lápices para labios, caracterizado por estar constituido por un cuerpo cilíndrico o de forma prismática conveniente que forma dos cavidades opuestas en las cuales se alojan sendas barritas de lápices para los labios de tonalidades diferentes, con el fin de poder disponer, en un solo estuche, de las barritas necesarias para utilizarlas con luz natural o con luz artificial, u otra combinación

15 de tonos que convenga.

2) Estuche para lápices para los labios según la reivindicación anterior, caracterizado por constituir un estuche doble que contiene dos barritas de lápices para los labios que pueden utilizarse independientemente una de otra, estando cada una de estas barritas protegida por una cápsula

20 o cubierta conveniente.

3) Estuche para lápices para los labios caracterizado por estar constituido por dos cápsulas o vainas dispuestas en sentidos opuestos y unidas entre sí por sus fondos por medio de una pieza cilíndrica tubular que las enlaza formando como un solo cuerpo, presentando dichas vainas una ranura longitudinal en la mayor parte de su extensión y alojándose en las mismas las barritas para los labios dispuestas en un casquillo que puede desplazarse axialmente.

25

4) Estuche para lápices para los labios y similares.

30

Esta memoria consta de cuatro páginas escritas

11032

11032

23 DIC



- 4 -

por una sola cara.

BARCELONA 23 DIC. 1944

P. A.

*J. M. Alejos*



11032

11032

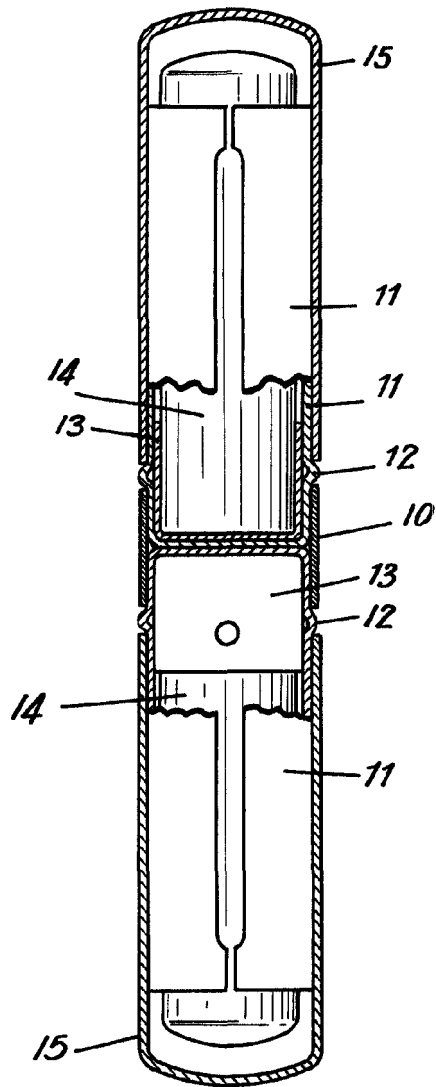

H. A  
*[Handwritten signature]*