



11027

MEMORIA DESCRIPTIVA

del MODELO DE UTILIDAD, por 20 años, solicitado a favor de la Razón Social A P E, S. L., Sociedad constituida con arreglo a las Leyes Españolas, residente en Barcelona, por " UN AFILA LAPICES ".

Este Modelo de Utilidad se refiere a un afila lápices que se caracteriza por ir acondicionado en una caja en la que se recojen el polvo, serrín y demás desperdicios que se producen al formar una punta con el mismo, de manera que se evita el inconveniente de tener que recoger aquellos como ocurre en la mayoría de los afila lápices que en la actualidad se conocen. Por esta circunstancias es apropiado para figurar en cualquier mesa de escritorio o de dibujo.

El afila lápices en sí puede ser de cualquier tipo de fabricación para una sola medida de lápices o para dos o más y va fijado en la cara inferior de la tapa del envase de que se habla. Este puede afectar cualquier forma y ser de cualquier tamaño, yendo provisto en todos los casos de una tapa generalmente roscada que es la que, como ya se ha dicho, lleva montado el afila lápices sencillo o múltiple de que se trate.



En el dibujo de la hoja adjunta se representa a título de ejemplo un caso de ejecución práctica del citado afila lápices, el cual se muestra en sección vertical en la figura 1 y en planta en la figura 2.

20 Comprende el Modelo que se describe un cuerpo -1-, a modo de vaso de planta cilíndrica o poligonal cuya boca superior se cierra mediante una tapa -2-, que se atornilla por -3- en el extremo fileteado que presenta el cuerpo -1-. Este y la tapa -2- pueden ser de cualquier material, metálico o no, por ejemplo de madera, galalid, cerámico u otro conveniente.

25 En la cara inferior de la tapa -2- va fijado mediante tornillos -7-, que se colocan por la parte exterior de la misma, el afila lápices -4- propiamente dicho, que en el caso concreto que se describe es doble por lo que la tapa -2- presenta dos bocas -5- y -6- que corresponden respectivamente con las entradas cónicas de que va provisto el afilador que se emplea.

30 Cuando se refiera a colorido, decoración y acabado del cuerpo -1- y tapa -2- será variable, como lo será todo cuanto no altere, cambie o modifique la esencialidad del Modelo de Utilidad descrito.

35

----- N O T A -----

Se reivindica como objeto de este Modelo de Utilidad:-

1º.-Un afila lápices que comprende un cuerpo a modo de vaso de cualquier forma y tamaño, cuya boca superior cierra un tapón montado de una manera conveniente a dicho cuerpo y en la cara inferior del citado tapón va fijado el afila lápices propiamente dicho que puede ser simple o múltiple coincidiendo el cono o los conos que el mismo presente con otras tantas aberturas circulares que al efecto figuren en la tapa del envase.

40

2º.-El propio afila lápices en el que la caja y tapa del mismo



45 podrán ser metálicos o no y en este caso de madera, galalid, cerámica u otro material cualquiera adecuado.

32.-El propio afila lápices en el que la fijación del aparato a la tapa del cuerpo se lleva a cabo por tornillos entrados por la cara exterior de dicha ^{tapa} o en otra forma cualquiera conveniente.

50 42.-Un afila lápices.

Consta la presente memoria descriptiva de tres hojas foliadas
52 escritas por una sola cara.

Barcelona, 15 de Diciembre de 1944.

P. A.

JUAN LLORET
D. P.

J. Lloret

11027

Fig. 1

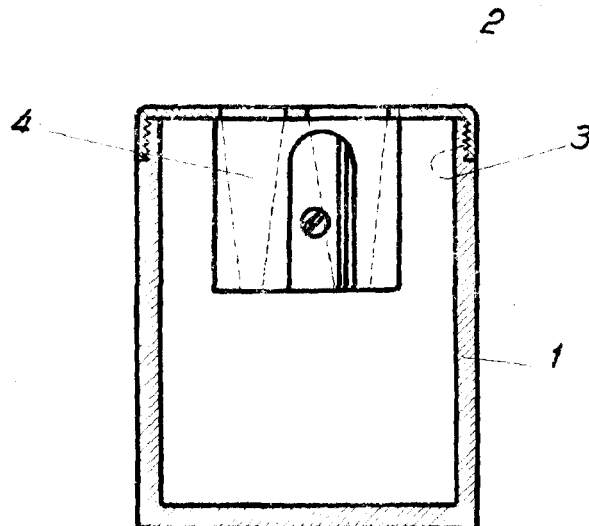
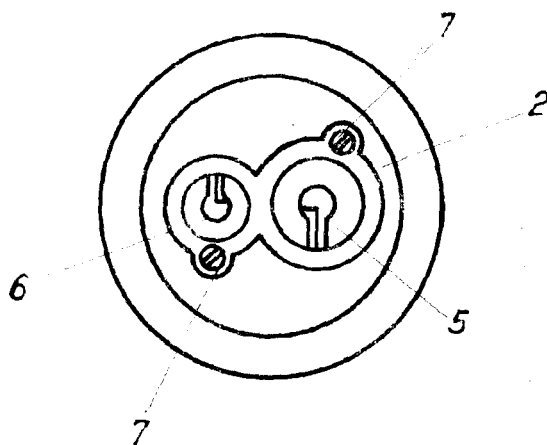

Fig. 2



BARCELONA 15 de Diciembre de 1914

JUAN LLIBRE

S. D.

J. Llibre

ESCALA VARIABLE