

10946

MODELO DE UTILIDAD

por 20 años,

á favor de Don. JUAN GINER SANCHIS, de nacionalidad española,  
residente en Valencia, en la Avenida de José Antonio, n.º. 54.  
por :

"UN BOTIQUIN DE COCINA COMPUESTO POR UN MUEBLE PINTADO  
DE DOS SECCIONES, PARA GUARDAR EN SU INTERIOR, BOTELIAS Y VASOS  
PARA AGUA Y VINO, BAJILLA, CUBIERTOS, MANTELERIA, ESPECIES CON EM-  
VASES DE CRISTAL, PAN, UTILES DE COCINAR, Y CUBOS DE LIMPIEZA"



MEMORIA DESCRIPTIVA

La cocina, es el laboratorio de la casa donde se reali-  
za todo el trabajo de la misma, y en cambio tiene pocas facili-  
dades para su cumplimiento, por no estar concentrados todos sus  
muchos elementos que son necesarios. por lo general todas las  
5. cosas están esparcidas por dicho departamento, dando una visi-  
ón de laberinto desordenado que hace mas costoso el cojerlas  
cuando se necesitan, siendo anti-higienico el tener expuestas  
al polvo y microbios los vasos, platos y otras muchas cosas  
que se emplean en las comidas.

10. Para evitar en lo posible éste mal aspecto antes indicado y corregir satisfactoriamente los inconvenientes dichos es por lo que ha ideado el recurrente el procedimiento que es objeto de éste modelo de utilidad, acoplando en un solo sitio y dentro de un mueble pintado de dos secciones, cómodo, limpio y elegante que dá la sensación de ser un botiquin de cocina, el mayor número de cosas necesarias al ramo culinario, preservadas de los microbios.

- Esencialmente se caracteriza el presente modelo de utilidad, por construirse un mueble rectangular pintado al esmalte, de medidas acopladas á su adaptación de dos secciones, para guardar completamente encerrados en su interior multitud de útiles necesarios para el servicio de la cocina.

- Este mueble, especial para ser colocado en el sitio mas conveniente de la cocina, lleva una sección que es armario con puerta de persiana corredera, con estanterias especiales para contener; (A) tarro de cristal para perejil, (B) tazones - voca abajo con divisiones circulares, (C) vasos de vino en sentido horizontal con divisiones angulares, (D) vasos de agua en sentido horizontal con divisiones angulares, (E) platos soperos friteros, de postre y pequeños, amontonados y el departamento inferior, (F) para fuentes, sopera, ravaneras, salsera, vinajeras, frutero, y botellas de agua y vino, bien ordenadas. Otra sección con el cajon (G) con divisiones rectangulares para guardar cucharas, cuchillos y horquillas de dos tamaños, cucharones, cuchillas y manteleria; otro cajon (H) con divisiones cuadrangulares y botes de cristal de cierre metálico para meter especias y otras cosas de cocinar, y pan; y un departamento (Y) - en su parte inferior con puerta de persiana corredera, para alojar los cubos de limpieza.



40.

NOTA

## REIVINDICACIONES

Se reivindica como objeto de éste modelo de utilidad:

1º.- Un botiquin de cocina compuesto por un mueble -  
pintado de dos secciones, para guardar en su interior botellas  
45. y vasos de agua y vino, vajilla, cubiertos, manteleria, especies  
con envase de cristal, pan, útiles de cocinar, y cubos de limpie-  
eza, que esencialmente se caracteriza por construirse en forma  
rectangular y de medidas acopladas á su adaptación, con dispo-  
sitivo provisto de acoplamiento en la forma y número combeni-  
50. entes.

2º.- El mueble objeto de la reivindicación anterior  
en el cual lleva una sección que es armario con puerta de per-  
siana corredera, con estanterias especiales para contener, (A)  
tarro de cristal, (B) tazones voca á bajo con divisiones cir-  
55. culares, (C) vasos de vino en sentido horizontal con divisiones  
angulares, (D) vasos de agua en sentido horizontal con divisio-  
nes angulares, (E) platos soperos, friteros, de postre y peque-  
ños amontonados, y el departamento inferior (F), para fuentes,  
sopera, ravaneras, salsera, vinajeras, frutero, botellas de agua  
60. y vino, bien ordenadas.

3º.- El mueble objeto de las reivindicaciones ente-  
riores en el cual la otra sección lleva un cajon, (G) con di-  
visiones rectangulares, para guardar cucharas, cuchillos y hor-  
quillas de dos tamaños, cucharones, cuchillas y manteleria; otro  
65. cajon (H) con divisiones cuadrangulares y botes de cristal de



10946

- 4 -

cierre metálico, para meter especias y otras cosas de cocinar y pan; y un departamento (Y) en su parte inferior con puerta de persiana corredera, para alojar los cubos de limpieza.

Sean cuales fueran las circunstancias que concurran  
70. con la esencialidad del modelo de utilidad descrito, que reca-  
era sobre :

"UN BOTIQUIN DE COCINA COMPUESTO POR UN MUEBLE PINTA-  
DO DE DOS SECCIONES, PARA GUARDAR EN SU INTERIOR BOTELLAS Y VA-  
SOS PARA AGUA Y VINO, VAJILLA, CUBIERTOS, MANTELERIA, ESPECIES CON  
75. ENVASE DE CRISTAL, PAN, ÚTILES DE COCINAR, Y CUBOS DE LIMPIEZA"

Consta la presente memoria descriptiva de cuatro pa-  
ginas foliadas y mecanografiadas por una sola cara, y vá acom-  
pañada de dibujo aclarativo en una hoja.

Valencia 17 de Mayo, de 1944.

*Juan Tiner*



MAYO 1944

10946

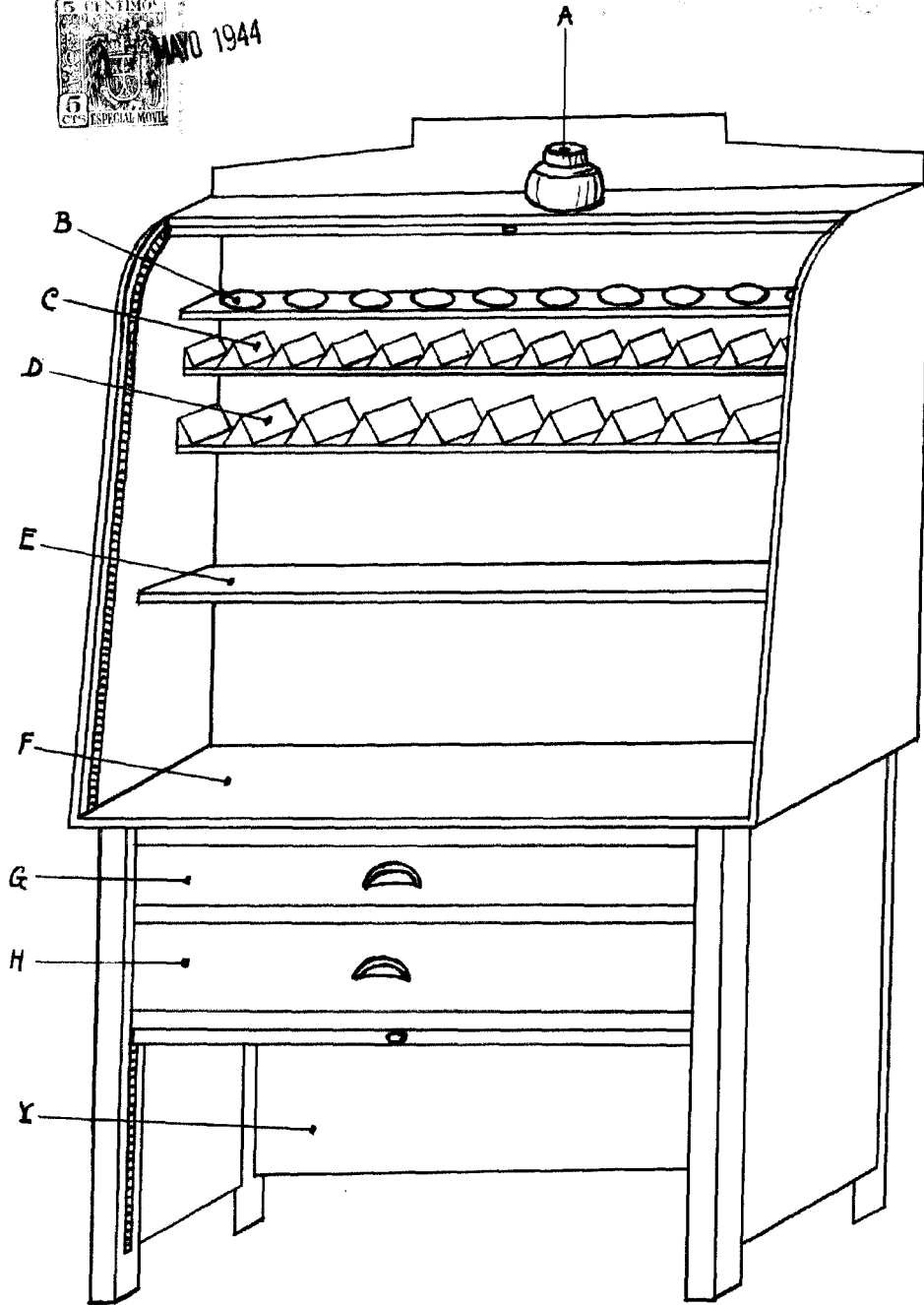

Valencia 17 de Mayo de 1944

ESCALA VARIABLE

Juan Giner