

10942



MODELO DE UTILIDAD

por 20 años

por "UNA PLUMA ESTILOGRAFICA" a favor de D. Isidoro Alonso Marín, de nacionalidad española, domiciliado en Barcelona.

=====

MEMORIA DESCRIPTIVA

5. En el extranjero, en Alemania, ha sido dada a conocer una nueva solución para las plumas estilográficas, que el recurrente se propone ahora producir industrialmente en España, donde se desconoce. Por ello solicita que se le garantice en su propiedad y explotación exclusiva, mediante la concesión del registro por Modelo de utilidad a que se refie-

re la presente memoria descriptiva.

10. Se caracteriza la nueva pluma, esencialmente por la ausencia de la clásica plumilla, efectuándose en ella la salida de la tinta a través de un conducto capilar, que automáticamente se cierra, al cesar de escribir por el peso de una válvula, cuyo vástago es una fina aguja concéntrica y envainada en aquél conducto. De hecho, pues, el elemento
15. con que se escribe es un verdadero estilete si bien perforado.

20. A los afectos legales del registro que se solicita, serán variables todos cuantos detalles no esenciales, concurren en la confección de la pluma que nos ocupa.

A título de ejemplo para mayor claridad y precisión de su descripción, referimos ésta a los dibujos que se adjuntan.

25. El elemento específico de la pluma en cuestión queda constituido por la pieza de puntera -1- que sirve de apoyo y base al conducto capilar -2- a través del cual mana la tinta. Dicha pieza, aparte de la perforación donde se encarcela al conducto -2-
30. presenta una perforación longitudinal de mayor diámetro -3- que sirve de caja y guía a la válvula cilíndrica -4- unida al vástago o aguja -5- con la que se obtura el paso de la tinta. En efecto, debido a su peso propio, y al empuje de la misma tinta, al colocar la pluma en posición inversa a la representada en las figuras, la base anterior de -4- se adhiere al fondo -6- de la perforación -3-.



40. En esta posición la punta -7- de la aguja sobresale a través de -2-. Basta entonces apoyar la punta sobre el papel para empezar a escribir para que -7- retroceda y se oculte en el conducto, y retrocediendo, también, o levantándose, la válvula -4- de su asiento -6- le deja paso a la tinta para salir.

45. Exteriormente por la parte posterior la pieza -1- presenta la caña roscada -8- para unirla a su envolvente -9-.

50. Aparte de la rosca fina de unión, presenta una canal -10- en forma de hélice en un punto de la cual y próximo a su base se sitúa el orificio -11- que comunica con el interior de la pluma: todo ello sirve para dar oportunamente entrada al aire con el que se substituirá a la tinta consumida. La envolvente -9- presenta un reborde o base posterior -12- perforada en -13- para retener a la válvula -4- y

55. la espiga -14- roscada exteriormente para unirse por -16- a la caja, depósito o mango -15- de la pluma. Este no es más que una pieza tubular, transparente o no, que sirve de depósito y de cilindro o caja para guiar al pistón de aspiración -17- con el que se llena de tinta a la pluma. El pistón propiamente dicho -17- es una pieza unida al vástago perforado -18- el que se rosca con el filete del tornillo -19- que se maneja desde el exterior por -20-.



60. El paso de rosca es muy largo para poder efectuar el avance o el retroceso de -17- con rapidez. El ajuste de -17- al interior del cilindro -15- se asegura por el tornillo elástico -21-. Para impedir que al

65.

accionar por -20- gire el vástago -18- sin avanzar, se dote a éste de una ranura longitudinal -22- que lo impida y que asegure por tanto el avance; para ello se dispone en el manguito -23- un tope o claveta -24-. Este manguito, por otra parte, se rosca por -25- a -15- y sirve de retención al conjunto -19-20-. El anillo -26- roscado a -25- sirve de contratuerca a la cabota -27- de -23- para asegurar su posición.

N O T A.

Se reivindica como objeto de este registro por Modelo de utilidad:

1.- Una pluma estilográfica, caracterizada porqué el elemento específico de escritura lo constituye la boca anterior de un conducto, casi capilar, a través del cual mana la tinta almacenada en el depósito previsto en el mango de la pluma. Concéntrica, y envasada con este conducto, se sitúa la aguja que sirve de vástago de guía de una válvula cilíndrica con la que se obtura y oportunamente se dá paso a la tinta. Para ello la aguja es ligeramente más larga que el conducto a fin de que en la posición de válvula cerrada sobresalga su punta por la boca del conducto; abriéndose, la válvula, al hacer retroceder la aguja al apoyar la pluma sobre el papel para proceder a escribir.



2.- La propia pluma estilográfica de la reivindicación anterior, caracterizada por el hecho de que el conducto casi capilar quede unido, o anclado en la punta de la pieza de puntera de la pluma, atravesando su pared, para comunicar el exterior con el inte-

- rior de esta pieza; la cual sirve de caja, asiento, y guía a la válvula cilíndrica. Esta pieza se une
100. por rosca a la que cierra la caja de la válvula y que sirve de unión con el depósito. En aquella primera pieza, o sea en la de puntera, se prevé el orificio para la entrada del aire necesaria para substituir a la tinta a medida que se consuma.
105. 3.- La propia pluma estilográfica de las reivindicaciones 1 y 2, caracterizada por el hecho, de que la pieza posterior presente su base posterior perforada pero con un relieve con el que se retiene en su retroceso a la válvula de cierre. Esta pieza se rosca
110. a la base anterior del depósito cilíndrico, o mango de la pluma.
- 4.- La propia pluma estilográfica de las reivindicaciones 1 a 3, caracterizada por el hecho de que la succión de la tinta para llenar el depósito, se obtenga por un pistón cuyo vástago tubular va rosca-
115. do a un tornillo de paso largo, accionado desde el exterior por la caperuza posterior del mango de la pluma. Para impedir que este pistón gire sin avanzar, se prevé en una pieza intermedia que le sirve
120. de unión con el depósito y de retención para el tornillo de accionamiento, un manguito en el que se emplaza un tope o claveta coincidente con una ranura o entalla longitudinal del vástago del pistón. La fijación de esta pieza intermedia se asegura por
125. un anillo roscado a ella, que le sirve de contratuercas entre su cabota y el depósito.



Sean cuales fueren las circunstancias que concu-

ran con la esencialidad del Modelo de utilidad
definido en las anteriores reivindicaciones, cual

130. objeto es:

5.- "UNA PLUMA ESTILOGRAFICA".

Consta la presente memoria de seis hojas folia-
das, mecanografiadas por una sola cara y del dibujo
unido a la misma.

135. Barcelona veintiocho de noviembre de mil nove-
cientos cuarenta y cuatro.

P. A. de D. Isidoro Alonso Marín

L. DURÁN
P. P.



10942

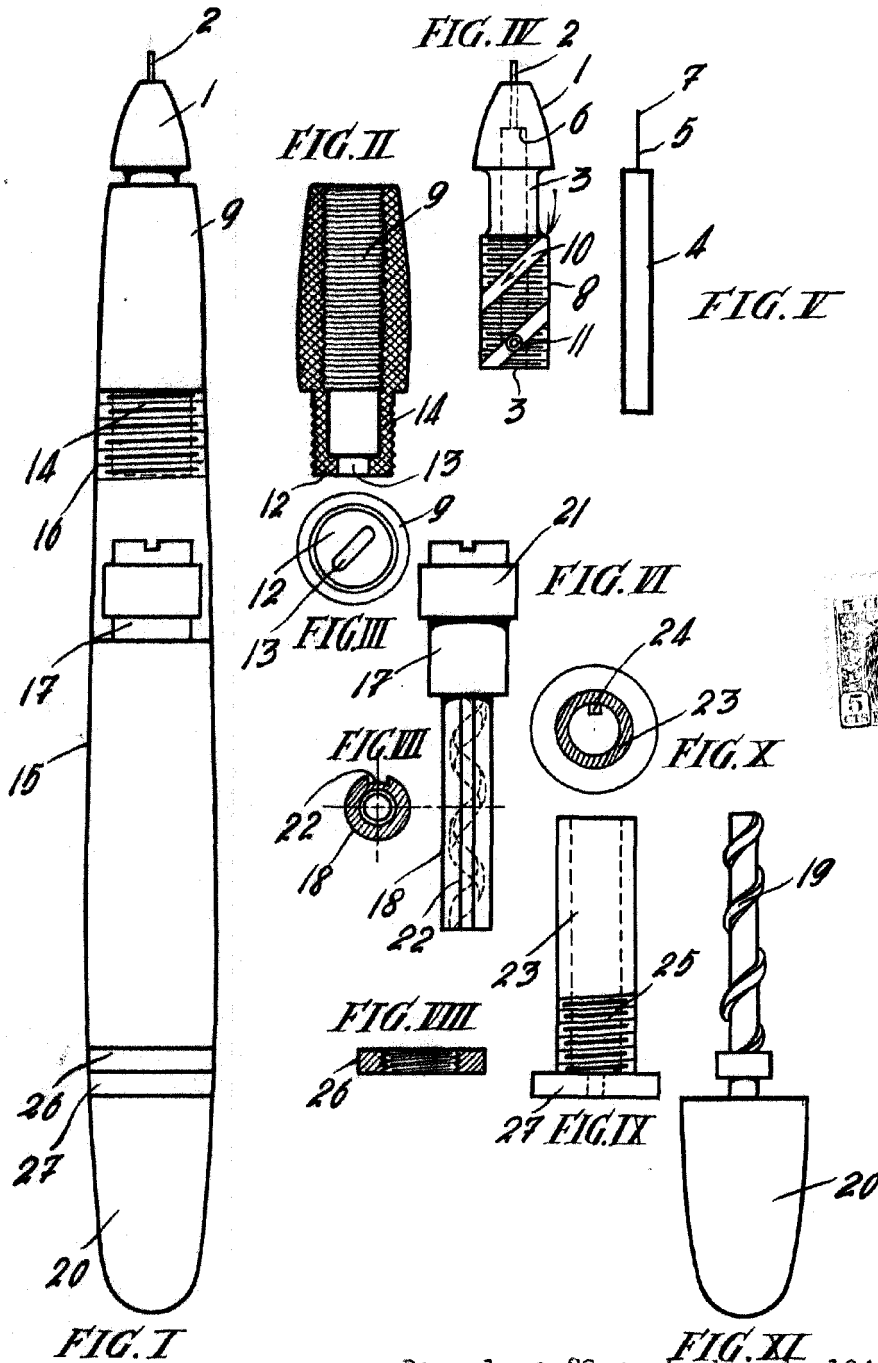

Barcelona 28 noviembre de 1944
 P. A.
 L. DURÁN
 P. P.

[Handwritten signature]

Escala variable