

10835

10835

M O D E L O D E U T I L I D A D

por "SOPORTE ESPECIAL PARA MAQUINAS DE FOTOGRAFIAR", a fa-
vor de la Razón Social FOTO OPTICA, S.A. residente en Barce-
lona, calle de Pelayo nº 9, -----

-----*****-----

M E M O R I A D E S C R I P T I V A

Este Modelo de Utilidad, se refiere a un soporte especial
para máquinas fotográficas, destinado a substituir el clási-
co trípode, en multitud de ocasiones, y a disponer de un me-
dio de sustentación fija y segura de la máquina en los ca-
5 sos en que aquel no se puede utilizar por falta de espacio
para el establecimiento de sus tres patas ó piés.

A continuación se describe el soporte que se preconiza,
con el auxilio de los dibujos de la hoja adjunta, en los que,
aquel, se representa en elevación lateral en la Fig. 1, mos-
10 trándose en la Fig. 2, una segunda forma de utilización del
mismo.

Comprende el referido soporte, un cuerpo formado por un

elemento alargado 1, cilíndrico ó nó, del que arrancan dos brazos 2 y 3, perpendiculares a aquel y situados en un mismo plano de los que, el 3, lleva montado un tornillo 4, que por la parte correspondiente al brazo 2, va provisto de un platillo giratorio 5, en tanto que, por el extremo opuesto, presenta unas aletas 6, de palomilla, para su maniobra. El conjunto así formado, puede fijarse en cualquier lugar saliente que pase por entre los brazos 2 y 3, sujetándose a presión por el tornillo 4, lo mismo en posición vertical, como es en el caso del dibujo, que en posición horizontal.

En el extremo del elemento 1, correspondiente al brazo 2, vá establecida una pieza giratoria 7, en la que vá montado mediante una rótula 8, un vástago fileteado 9, con rosca "standard de trípode de máquina fotográfica, de manera que cualquier máquina puede atornillarse y montarse en la misma. Una llave 10, sirve para fijar el vástago 9, en cualquier posición que ocupe. A fin de que cuando el dispositivo vaya establecido horizontalmente pueda tomar el vástago 9, una posición vertical, la pieza giratoria 7, presenta una escotadura 10', para el paso de aquel.

En el extremo opuesto del elemento 1, al del vástago 9, vá montada una pieza provista de unas alas de palomilla 11, que, por una parte, presenta un saliente fileteado 12, y por la otra, un saliente análogo 13, continuado en una rosca para madera 14. Dicha pieza, como se representa en la Fig. 2, tiene por finalidad disponer de medios por los que el soporte puede clavarse a un madero sinó se dispone de lugar apropiado para su sujeción por el tornillo 4.

El dispositivo descrito, será variable en sus dimensiones, formas accesorias de sus partes componentes, materiales de que se fabrica, y en general de cuanto no altare, cambie ó mo-

difique, la esencialidad del mismo.

45

- N O T A -

Se REIVINDICA como objeto de este MODELO DE UTILIDAD:

1º Un soporte especial para máquinas fotográficas, en sustitución del trípode que para ello se emplea, que en su esencialidad comprende un cuerpo formado por un elemento alargado del que arrancan dos brazos paralelos situados en un mismo plano y debidamente distanciados entre sí, de los que, uno, lleva montado un tornillo con méidos de accionamiento por el que se aprisiona y sujeta contra el otro brazo cualquier parte saliente en la que el soporte se monta; y en el elemento alargado citado, por el extremo opuesto al brazo del tornillo referido, va montada una pieza giratoria en la que va dispuesto, con articulación de rótula, un vástago fileteado con la rosca normal y "standard" de las máquinas fotográficas, para su montaje en los trípodes.

2º El propio soporte en el que figura una llave a rosca que fija el vástago roscado, citado en la reivindicación 1ª, en cualquier posición en que se coloque.

3º El propio soporte en el que, en la pieza giratoria en que va montado el vástago roscado con rótula, va practicada una escotadura para el paso de dicho vástago, a fin de que pueda el mismo tomar una posición vertical cuando el soporte se monte horizontalmente.

4º El propio soporte en el que figura un tornillo, con rosca para madera, que va montado en el extremo del cuerpo, opuesto al del vástago roscado, para poder montar el soporte clavándolo en un madero, y, cuando dicho tornillo no se emplea, se invierte y se aloja en el interior del cuerpo, a cuyo efec-

to, va provisto de unas porciones fileteadas y de unas alas de palomilla, para su maniobra.

75 5ª "SOPORTE ESPECIAL PARA MAQUINAS DE FOTOGRAFIAR".

Barcelona 21 de Noviembre de 1944.

FOTO OPTICA, S.A.

p. a.

Juan Antonio...

Fig. 1.

10835

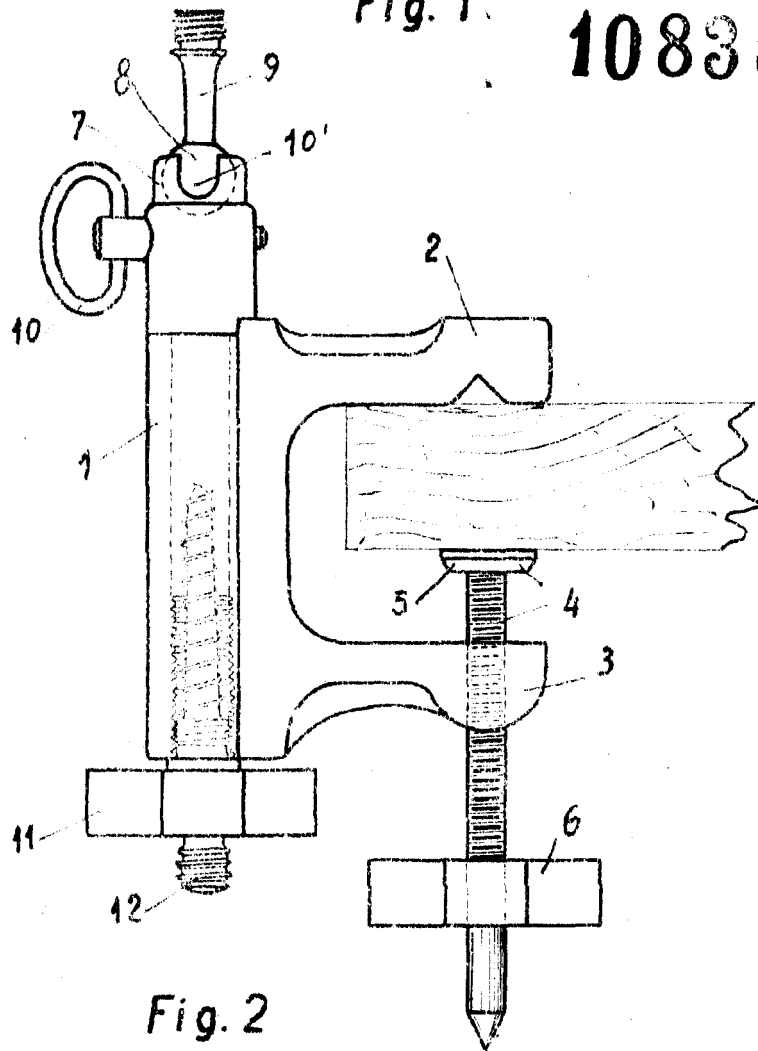
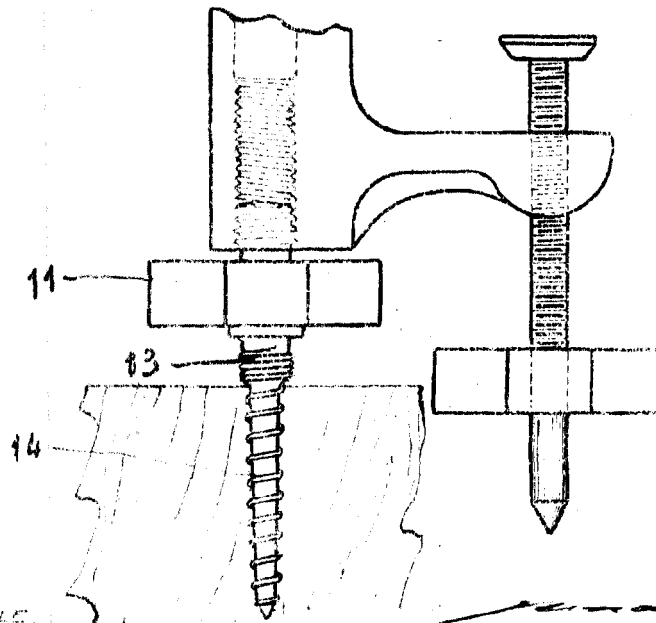

Fig. 2



ESCALA VARIABLE.