

10792



MODELO DE UTILIDAD

GRUPO 6^a.-CLASE 60

Solicitante: D. Antonio Ballester González

Residencia: Murcia.- Plaza de San Agustín - 15 -

"JUGUETE DE RUEDA CON EJE MAGNETICO"

MEMORIA DESCRIPTIVA

5 El presente Modelo de Utilidad tiene por objeto un juguete de rueda con eje magnético, cuyas características y funcionamiento se describen a continuación, con referencia a los dibujos adjuntos en los que se representa una forma de ejecución del invento, a título de ejemplo y sin carácter limitativo.

10 El elemento primordial del juego, según la invención, se representa en la figura 1, constituido por una rueda con un arillo-segmento, A, de hoja de lata o materia similar, que por medio de radios circulares, B, de la misma materia, va unido al eje central vertical, C, que será de acero y de forma cilíndrica, terminando en forma de rótula para ofrecer así menos resistencia en la superficie plana donde gira, estando previsto dicho eje de poder magnético, mediante
15 imantación por el procedimiento normal del imán, para atraer los elementos representados en la Fig. 2, que serán figuras construidas de materia que permita su atracción por el eje magnético referido y que no presenten ángulos agudos para facilitar su movimiento alrededor del repetido eje imantado,
20 sin que el número y forma de dichas figuras se limite, por cuanto pueden ser creadas a voluntad cuantas se tengan por



conveniente, manteniendo el principio de que carezcan de
ángulos agudos. Finalmente, D, es la arandela de plomo
que efectúa la sujeción del arillo-segmento, A, con sus
25 radios circulares, B, al eje central vertical, C.

Para el funcionamiento de éste juguete, se toma con la
mano la parte superior del eje central vertical, imprimien-
do al arillo-segmento un movimiento de rotación sobre cual-
quier plano, en el que girará con la velocidad correspon-
30 diente al impulso recibido, facilitada por la terminación
en forma de rótula de dicho eje magnético el cual, en con-
secuencia de su imantación previa, atraerá las figuras que
estén más cerca del mencionado eje magnético.

NOTA

35 Descrita suficientemente la naturaleza del invento y
su forma de realización práctica, se hace constar que la
presente memoria es susceptible de modificaciones de detalle
en cuanto no altere su esencialidad, y siendo por lo que
se solicita Modelo de Utilidad, por 20 años en España, lo
40 que se recoge en las siguientes,

REIVINDICACIONES

- 1ª.- Juguete de rueda con eje magnético, caracterizándose
por una rueda con arillo-segmento (A) que por medio
de radios circulares (B) va unido al eje central vertical
45 (C) mediante la arandela (D).
- 2ª.- Juguete, según reivindicación precedente, caracteri-
zándose porque el eje central vertical será de forma
cilíndrica, terminando en forma de rótula y estando provis-
to de poder magnético, mediante imantación previa por el
50 procedimiento normal del imán.
- 3ª.- Juguete, según reivindicaciones precedentes, caracte-
rizándose porque se dispondrán figuras en número y

forma variables que serán atraídas por el eje magnético imantado y estando construidas de materia apropiada y carentes de ángulos agudos, para facilitar su atracción.

4ª.- "JUGUETE DE RUEDA CON EJE MAGNETICO", según queda sustancialmente descrito, en la presente memoria que consta de tres páginas mecanografiadas por una sola cara.

Madrid, 23 de Noviembre de 1.944.

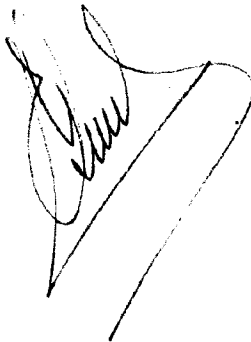
A handwritten signature in dark ink, consisting of several loops and a long horizontal stroke at the bottom, positioned below the date.



10792

FIG. 1

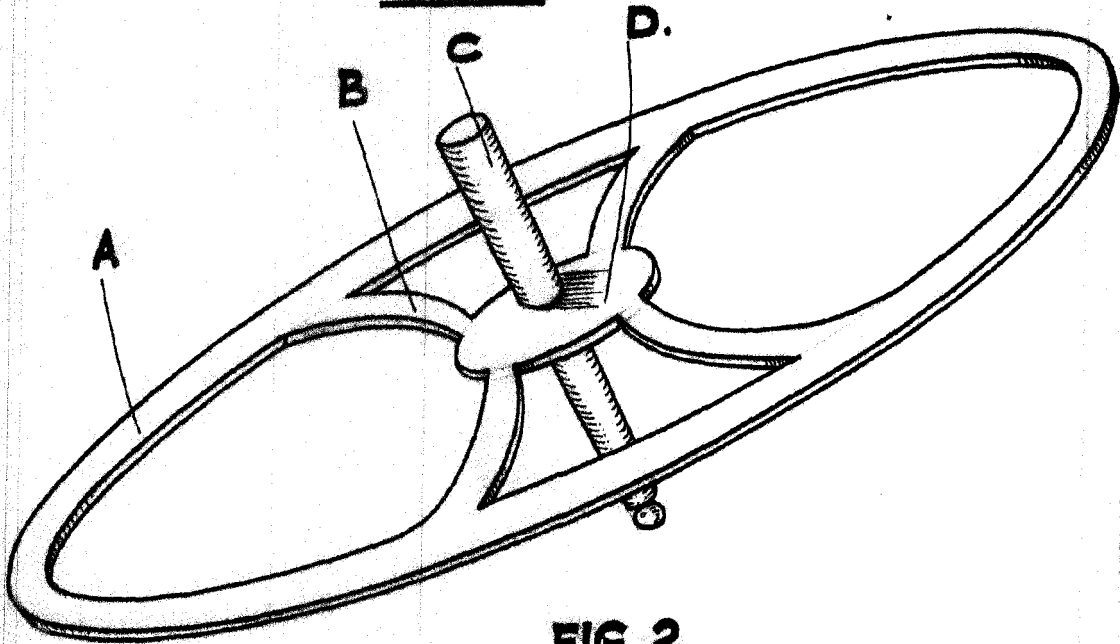
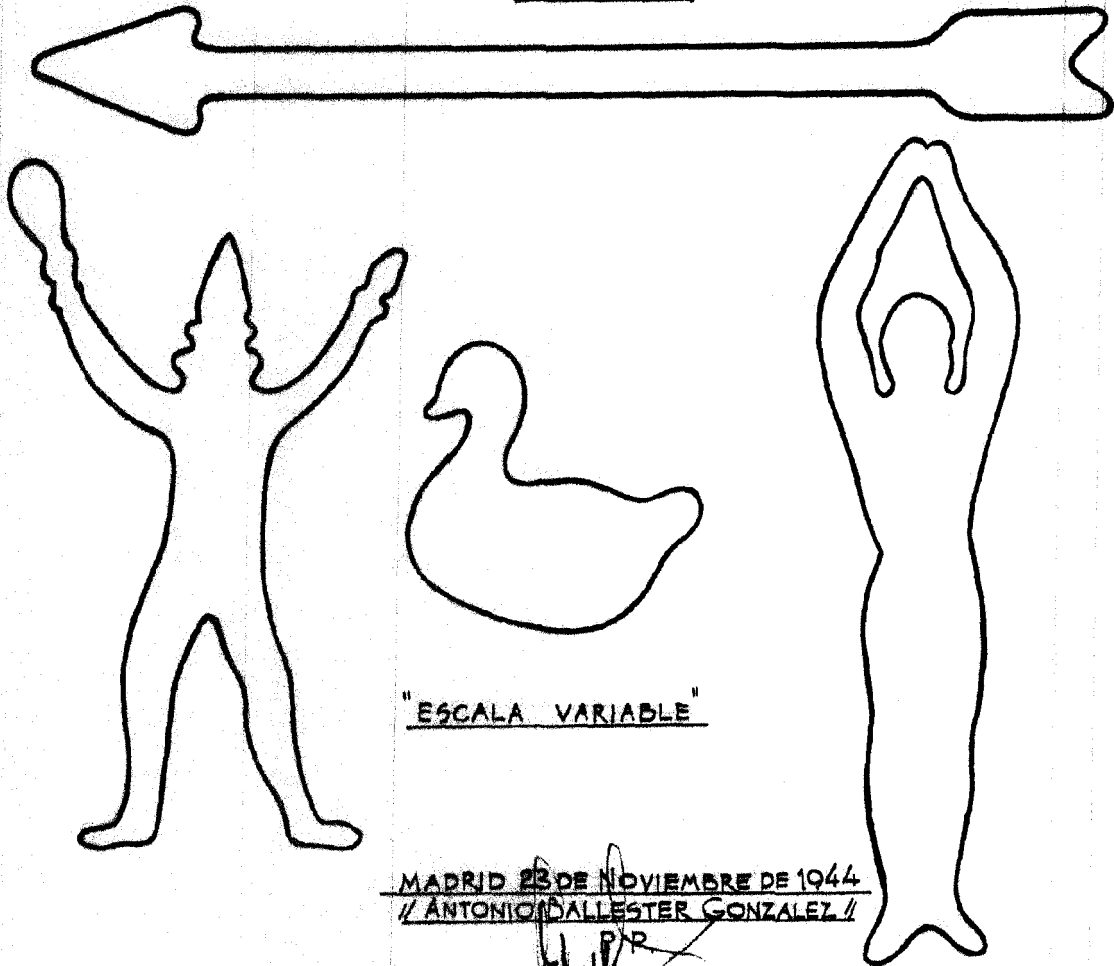

FIG. 2



"ESCALA VARIABLE"

MADRID 23 DE NOVIEMBRE DE 1944
// ANTONIO BALLESTER GONZALEZ //

[Handwritten signature]
P.R.

102