



10781

10781

MEMORIA DESCRIPTIVA
para solicitar
M O D E L O D E U T I L I D A D
• n
E S P A Ñ A
por VEINTE años
por: "Una lámpara de carburo con
cierre perfeccionado"

A nombre de:

MANUFACTURAS METALICAS MADRILENAS, S.A.
de nacionalidad española

Domiciliada en:

Paseo de las Delicias (final)
M A D R I D

-o-

El modelo cuyo registro se solicita
consiste en una lámpara de carburo en la cual se
ha dispuesto un cierre entre el recipiente del
agua y el del carburo que elimina los inconvenien-
tes de los actualmente en uso que generalmente
se fundan en un paso de rosca que forzosamente
tiene que ser fina y por tanto débil con la se-



10781

cuela obligada de desgaste y su consecuencia de fugas del gas e inutilización del aparato.

10

La lámpara cuyo registro se solicita se representa en el plano adjunto en el cual se ve que se compone de dos cuerpos; uno superior 1 que es el depósito de agua y otro inferior 2 que constituye el depósito de carburo;

15

entre ambos cuerpos que se acoplan como indica el dibujo se situa una junta anular de goma, cuero o cualquier otra sustancia adecuada. En el depósito 1 va soldado un gancho 3 y en el depósito 2 soldada o remachada va la pieza 6

20

en la que excentricamente va montada la anilla 4 que acoplándose en el gancho 3 aprieta al empujar hacia abajo la palanca 6 el cuerpo superior contra el inferior quedando además enclavado gracias a la excentricidad de montaje del

25

eje de giro de la anilla 4 respecto al de giro de la palanca 6. De esta manera se logra un cierre perfecto, de gran rapidez y funcionamiento y de duración ilimitada puesto que no hay pieza alguna sometida a desgaste.

30

N O T A

Los puntos de invención propia y nueva que se presentan para que sean objeto de este Modelo de Utilidad por veinte años en España son los siguientes:

35

1.- Una lámpara de carburo con cierre perfeccionado consistente en dotar al cuerpo superior de la misma de un gancho y al inferior de



10781

40 un mecanismo de aprieto constituido por una anilla montada excentricamente en una palanca que gira sobre un eje dispuesto en una pieza soldada o remachada a dicho depósito inferior.

45 2.- Una lámpara de carburo con cierre perfeccionado consistente en disponer entre los dos cuerpos que la constituyen una junta anular de goma, cuero o cualquier otro material adecuado la cual asegura un cierre perfecto.

3.- Una lámpara de carburo con cierre perfeccionado.

Tal y como se ha descrito en la Memoria que antecede, representado en los dibujos que se acompañan y con los fines que se han especificado.

Esta Memoria consta de tres hojas escritas a máquina por una sola de sus caras.

Madrid 21 de Noviembre de 1944

10781

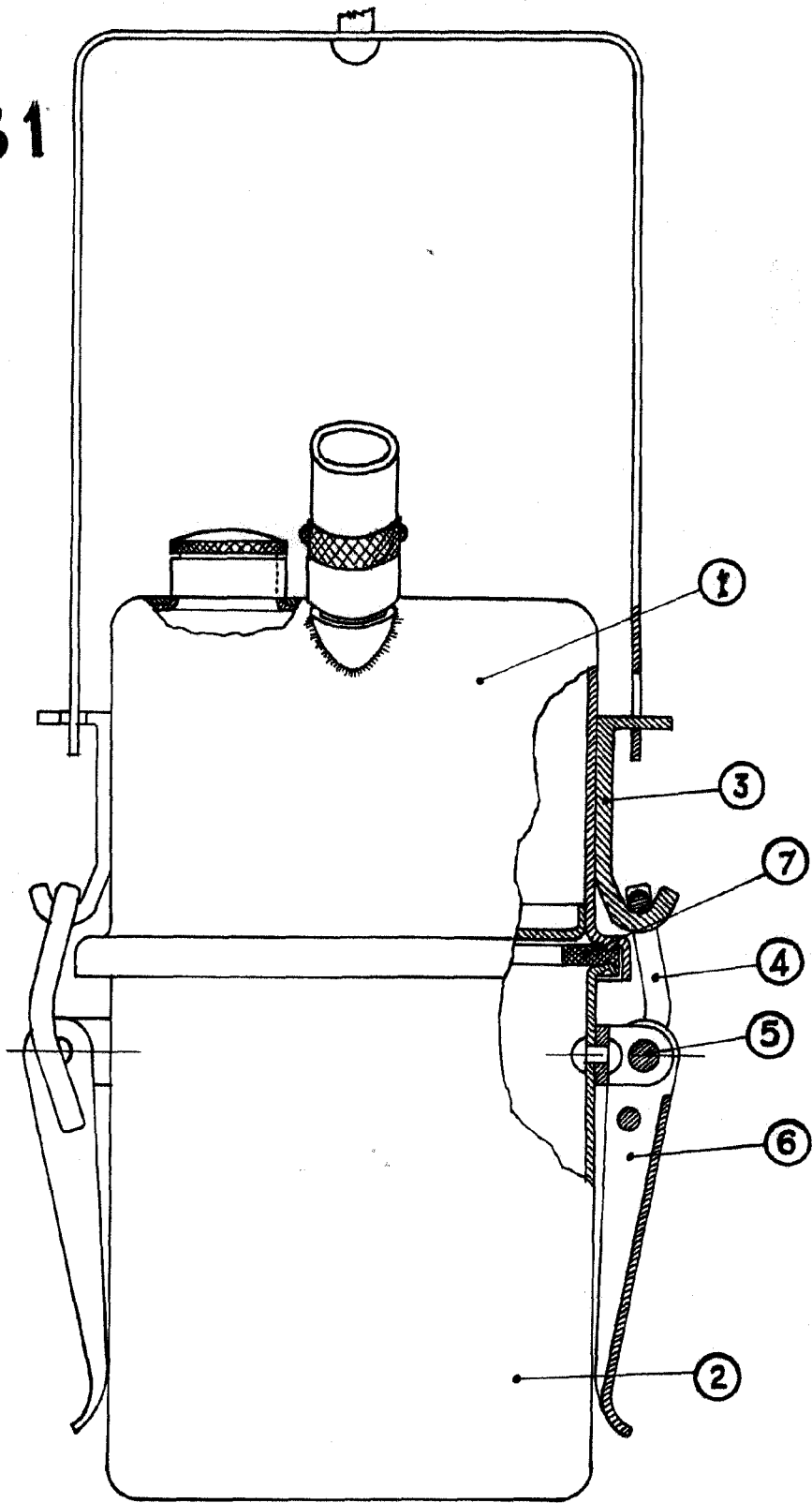

Madrid 21 Noviembre 1944

A. Lamm