

10731

10731



MODELO DE UTILIDAD

por 20 años

por "UN ESTUCHE PROTECTOR PARA PALILLOS", a favor de D. Félix Soler-Quiman, de nacionalidad española, domiciliado en Barcelona.

=====

MEMORIA DESCRIPTIVA

-----

Si bien el valor intrínseco de los palillos, o mondadientes, es muy modesto, la gran facilidad con que pueden sustraerse de las mesas de los hoteles y restaurantes, obliga a tomar algunas precauciones para impedir tal contingencia y al propio tiempo, garantizar más y mejor, en lo posible, las exigencias de la higiene.

5.

El recurrente, con estos fines, ha ideado y pue-

10. to en ejecución práctica un estuche protector, nuevo y de su propia invención, muy práctico, económico y cómodo, por el que solicita que se le garantice en su propiedad y explotación exclusiva mediante la concesión del registro por Modelo de utilidad a que se refiere la presente memoria descriptiva.

15. En sus detalles no esenciales, y en general en todo cuanto no afecte, altere, cambie o modifique su esencia, el estuche ideado será perfectamente variable a los efectos del registro que se solicita.

20. En los dibujos adjuntos se especifica, a título de ejemplo, una solución concreta del estuche en cuestión. En su esencia no es más que una caja -1-, totalmente cerrada, de cualquier material, en una de cuyas bases laterales -2- se ha practicado un único orificio -3-, del calibre preciso para el paso de un palillo de punta que servirá para llenar la caja y hacer salir uno a uno a los palillos al sacudir la caja.

25. La caja -1- puede resolverse mediante cualquier combinación de fabricación y en cualquier forma prismática. Al objeto, valen las representadas en las figuras I, II y III. El orificio -3- queda siempre dispuesto en la proximidad de un ángulo diedro, o en la del centro periférico de una arista arqueada, para facilitar así la salida del palillo.

30. Las paredes de la caja podrán servir de soportes a elementos decorativos diversos, o de propaganda.

N O T A.

Se reivindica como objeto de este registro por



## Modelo de utilidad.

40. 1.- Un estuche protector para palillos, caracterizado por el hecho de estar constituido por una caja completamente cerrada, pero que presenta en una de sus paredes laterales, en la proximidad de uno de sus ángulos, o del centro periférico de una de sus eventuales aristas curvadas, un orificio del calibre suficiente para permitir el paso de un palillo de punta, para llenarla y para vaciarla; consiguiéndose lo último haciendo salir uno a uno a los palillos al sacudir el estuche. Y asimismo el hecho, de que sus paredes
45. se utilicen para servir de soporte a motivos decorativos o publicitarios.
- 50.

Sean cuales fueren las circunstancias que concurren con la esencialidad del Modelo de utilidad definido en la anterior reivindicación, cual objeto es:

55. 2.- "UN ESTUCHE PROTECTOR PARA PALILLOS".

Consta la presente memoria de tres hojas foliadas, mecanografiadas por una sola cara y del dibujo unido a la misma.

60. Barcelona diez y ocho de octubre de mil novecientos cuarenta y cuatro.

P. A. de D. Félix Soler-Quiman



L. DURAN  
P. P.

10731

10731

FIG. I

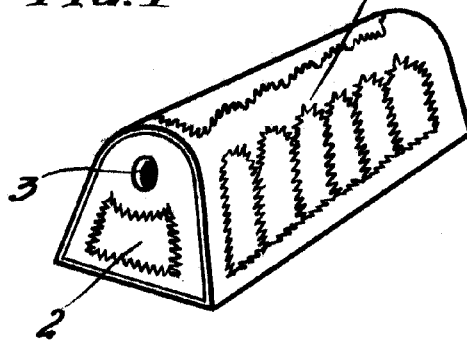

FIG. II

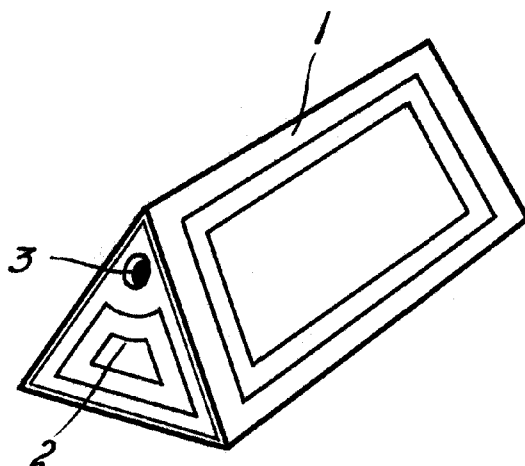
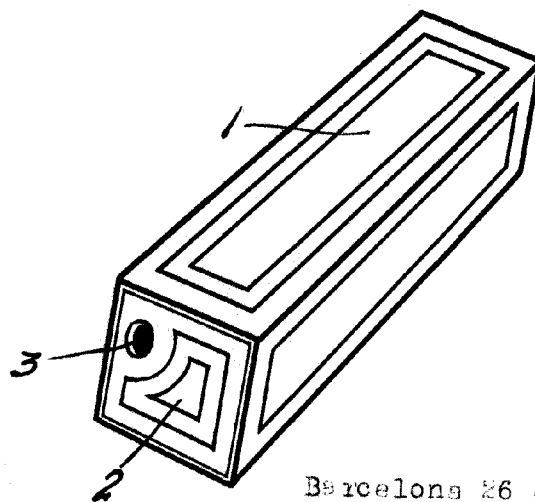

FIG. III



Barcelona 26 octubre de 1944  
P. A. de D, Félix Soler-Quimán

L. DURÁN  
P. P.

Escala Variable