

10703



MEMORIA DESCRIPTIVA

EN SOLICITUD DE UN MODELO DE UTILIDAD, SOBRE UN "MUEBLE-BAR-CASERO, en favor de D<sup>a</sup> Juana Lidón Martínez y Doña Desiderio Martínez Feduchy, domiciliados en Madrid.

5. El Modelo de utilidad que se describe en la presente Memoria consiste en un mueble plegable que pudiera llamarse "volante ó trasportable que tiene por objeto reunir bebidas, aperitivos y similares, llenando la función de pequeño bar casero, diferenciándose de los muebles que existen para este objeto, en que precisamente se caracteriza por ser un remode ó miniatura de los mostradores ó "barra" de los establecimientos de cafés y bares.

10. Los dibujos de la fig<sup>a</sup> I (en corte transversal yalzada) y la planta de la fig-II<sup>a</sup> representa uno ó dos muebles de figura rectangular, provistos de traapillas, que girán segun las trayectorias descritas, con distintos departamentos, cajones etc de clasificacion y en el que las tapas superiores (T) al abrirse sirven de mostrador, con superficie adecuada al caso, apareciendo la barra (B), característica de los bares, Todo ello construido con diversidad de materiales.

15. REIVINDICACIONES.

20. I<sup>o</sup>- Un pequeño mueble plegable y trasportable, por redamientes, con el objeto de servir de bar casero, compuesto de uno ó dos cuerpos ó elementos, construidos de diversos materiales y proporciones, según se representa, y que se caracteriza esencialmente, en que los cierres ó tapaderas superiores, al

25. voltearse unes 180° de su posición primitiva, presentan una superficie de mostrador previsto de su barra para la degustación de las bebidas y aperitivos que contiene, los cuales quedan clasificados en diferentes apartaderos, casillas y cajones, tal como se describe esquemáticamente.
- 2ª- Un nuevo "Mueble bar casero".

30. (NOTA) Todo conforme queda descrito en la presente Memoria que consta de dos hojas 30 líneas y dos figuras por ser de invención propia y nueva.

Madrid a 27 de Octubre de 1944.

*J. Lidou* *D. Medinsky*



10703



Fig I.

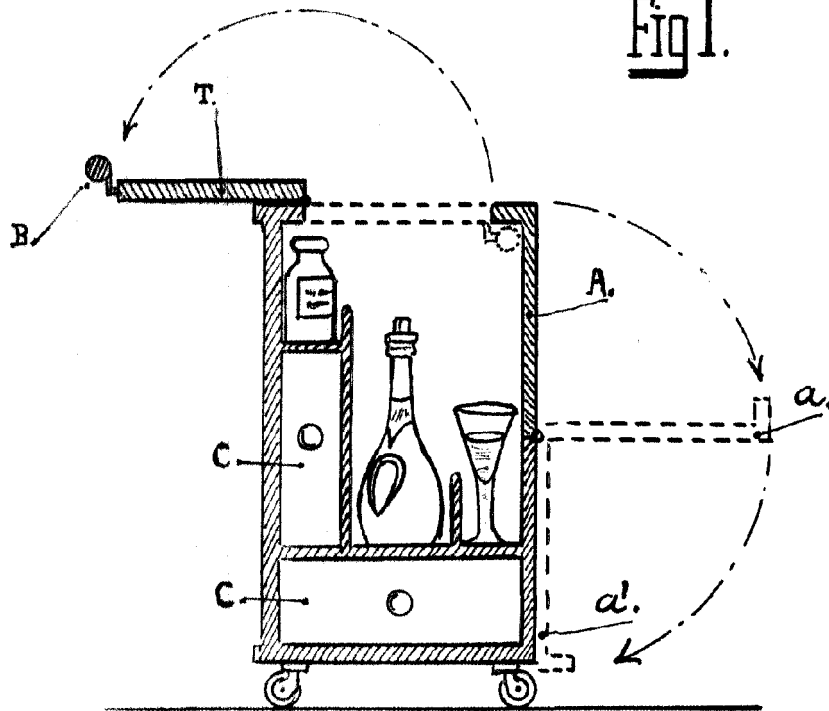
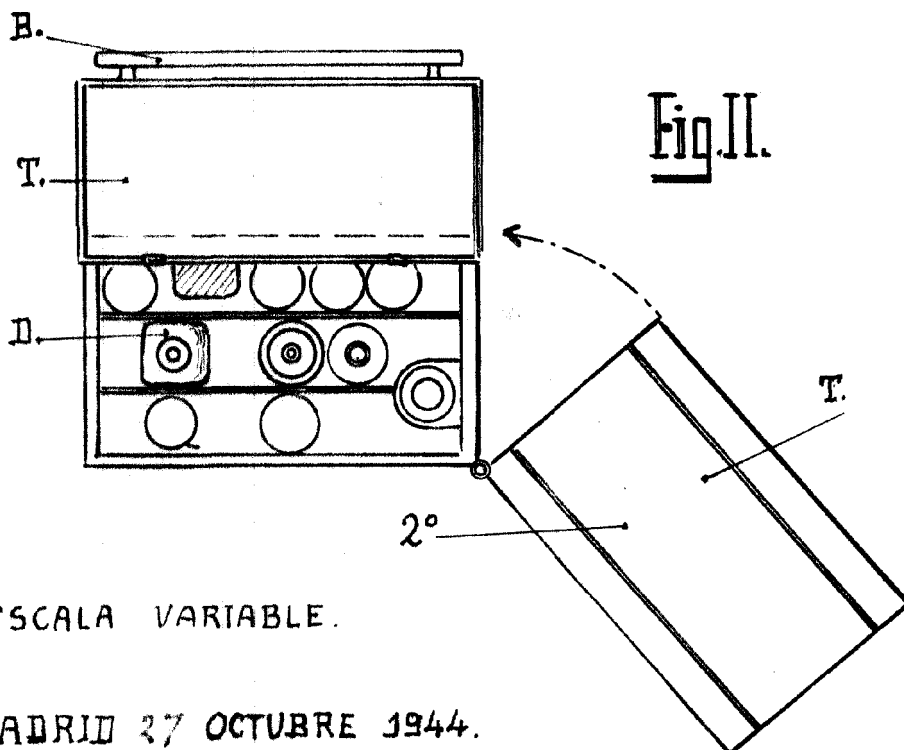

Fig II.



ESCALA VARIABLE.

MADRID 27 OCTUBRE 1944.

*A. F. F. F.*

*Industria*