

REGISTRO  
DE  
UN MODELO DE UTILIDAD

para "Figuras de carácter variable compuestas de partes  
movibles"-----

a favor de Don Fernando CASTAÑO ANTIGAS, de nacionalidad  
y residencia españolas.

-----

MEMORIA DESCRIPTIVA

5 El modelo de utilidad a cuyo registro se refiere  
la presente memoria descriptiva consiste en una figura  
que es susceptible de ser variable en su representación,  
y que está compuesta de partes combinadas fijadas mu-  
tamente mediante tirantes que al aflojarse hacen que  
dichas partes combinadas se desconjuntan entre sí, aflo-  
jándose sus uniones, de lo cual resulta que la figura  
ejecuta movimientos como si se cayera o desmayara sobre  
un pedestal en que está montada.

10 El modelo de utilidad comprende también los me-  
dios de producir el aflojamiento de los tirantes que  
sujetan las diversas partes de la figura, para producir  
los efectos indicados.

15 En el dibujo adjunto se representa, por vía de  
ejemplo no limitativo de ejecución, la figura de un  
cuadrúpedo formada del modo que se ha explicado.

En la figura 1 se representa la totalidad de la figura, colocada sobre un pedestal paralelepípedo.

La figura 2 es una sección del pedestal.

5 La figura 3 es una sección del mismo por la parte A, B.

Como puede verse en dicho dibujo, la figura se compone de un cuerpo 1 que lleva aplicado postizamente el cuello 2, que forma una sola pieza con la cabeza del cuadrúpedo.

10 La cola 3 es también postiza, así como las patas, que están compuestas de varias partes apuntadas o aplicadas unas contra otras, y también los pies del cuadrúpedo.

15 En el interior de las diversas partes postizas que entran en la formación del animal están establecidas unas perforaciones, por las que pasan unos tirantes o cordales como 4, 5, que van a unirse a un macizo 6 alojado en una cavidad 7 del pedestal 8, el cual macizo está solicitado por un resorte espiral de compresión 9.

20 Los tirantes como 4, 5 se sujetan en su extremidad en el macizo 6 por dentro de una garganta 10 que lleva practicada este macizo 6, de tal modo que mediante el resorte 9 dichos tirantes están mantenidos en tensión, asegurando la unión mutua de las partes postizas que entran en la formación del cuadrúpedo. Si se empuja el  
25 macizo 6 para hacerlo adentrar en la cavidad 7 en que está alojado, se comprime el resorte 9, y los tirantes como 4, 5 se aflojan, desconjuntándose las diversas partes postizas del cuadrúpedo, con lo cual éste deja de sostenerse en pie y se cae sobre el pedestal 8, constituyendo  
30 estos hechos un juego de entretenimiento, vistoso y agradable.

#### N O T A

Por el registro de modelo de utilidad a que se refiere la presente memoria descriptiva se REIVINDICA:

35 1.- Figuras de caracter variable compuestas de partes móviles que en cada caso constituyen una figura susceptible de variación en su representación, que se caracteriza porque las partes combinadas que constituyen la figura, van fijadas mediante tirantes, que al aflojarse hacen que dichas partes se desconjuntan entre sí, y  
40 como consecuencia que la figura ejecute movimientos como si cayera o se desmayara sobre un pedestal en que va montada.

5 2.- Figuras según la reivindicación primera, que  
se caracterizan porque la fijación de los tirantes se  
lleva a efecto sobre una pieza o bloque dispuesto en la  
parte inferior del pedestal que sirve de base al muñeco  
a través de éste último, pieza que por efecto de un re-  
sorte espiral o muelle alojado enteriormente que presio-  
na sobre élla, mantiene normalmente rígidas las distin-  
tas piezas que forman la figura, desconjuntándose aque-  
llas a discreción por efecto de la presión que sobre una  
10 parte o la totalidad de la pieza se ejerza y recobrando  
automáticamente su primitiva posición merced a la acción  
del muelle sobre la pieza de accionamiento.

15 3.- La explotación exclusiva del Modelo de Utili-  
dad tal cual se reivindica y describe en la presente me-  
moria que consta de tres hojas escritas a máquina y por  
una sola cara.

Madrid, 18 de Octubre de 1944.

P.p. de Don Fernando CASTAÑO ARTIGAS





FIG.1

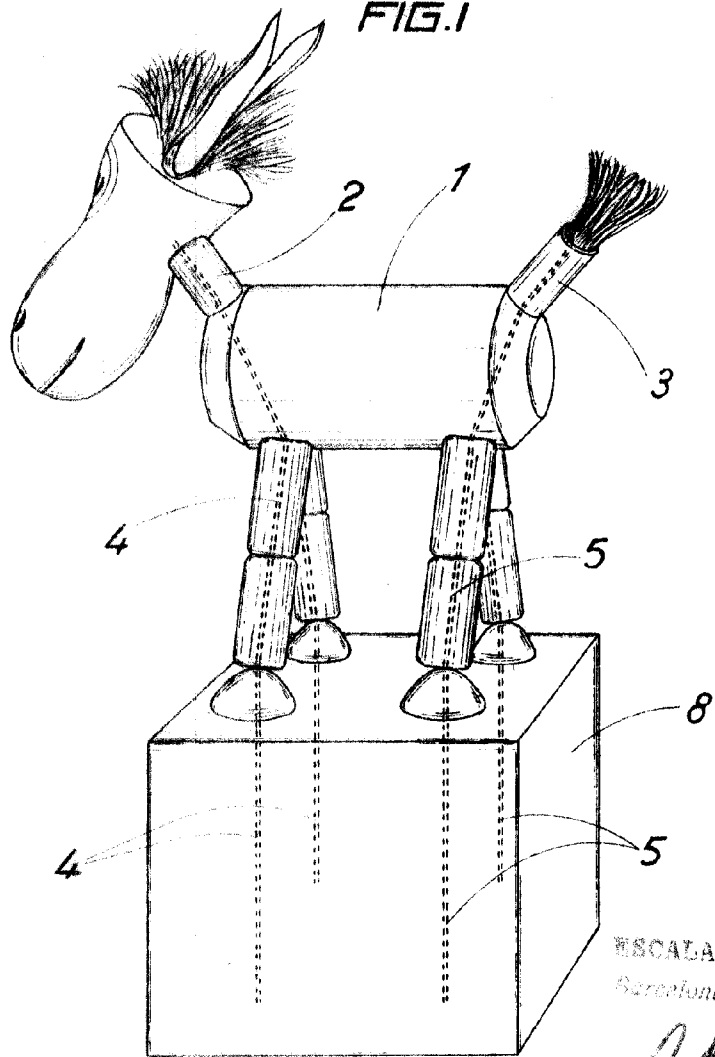

ESCALA VARIABLE  
Barcelona

*[Handwritten signature]*

FIG.2

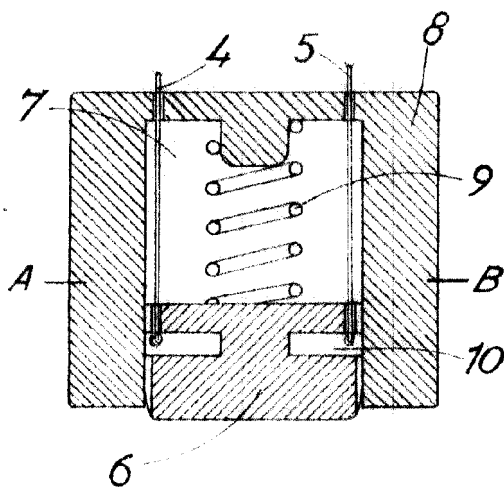

FIG.3

