

10601



M O D E L O  
D E  
U T I L I D A D

para "UN PRENSOR LINGUAL LUMINOSO", a favor de la razón social  
SOCIEDAD ESPAÑOLA DE ESPECIALIDADES FARMACO-TERAPEUTICAS, S.A.,  
domiciliada en Barcelona.

- . -

MEMORIA DESCRIPTIVA

El presente modelo de utilidad se refiere a un prensor  
lingual luminoso, para reconocimientos faríngeos y similares.

- La característica fundamental de este aparato clínico  
es constituir una linterna eléctrica de bolsillo, a manera de  
5. pluma estilográfica, es decir, que puede llevarse análogamente  
a élla, suspendido del bolsillo, y que a los fines de reconoci-  
miento, se le adapta un casquillo metálico con prolongación  
en espátula, que hace de elemento prensor; este casquillo, de  
10. cualquier metal inoxidable o debidamente cromado o niquelado,  
sólo es colocado en el momento del exámen médico, pudiendo ser  
después desinfectado adecuadamente.

Para facilitar la explicación, se acompaña a la presen-  
te memoria una lámina de dibujos en la cual se ha representado  
un caso de ejecución que se cita a título de ejemplo.

15. En el dibujo:

10601



la figura 1 representa, en sección longitudinal, el cuerpo de la linterna eléctrica de bolsillo, con el casquillo prensor colocado; y

la figura 2 representa, en perspectiva, el referido casquillo prensor.

5.

Consiste el modelo en un cuerpo cilíndrico -1-, donde va alojada la pila eléctrica -2-, comunicante con la bombilla -3- y apoyándose, por el otro extremo, en el fondo -4- de la tapa o cabeza -5- de la linterna.

10.

Esta tapa o cabeza está roscada sobre el cuerpo -1- y sirve para mantener ajustada la pila y facilitar el encendido. El interruptor es el mismo gancho o clip -6- de sujeción al bolsillo, cuyo gancho tiene en su extremo una bola -6bis-, que puede, cuando se aprieta aquél, entrar por el orificio -7- de la pieza -5-. El gancho o clip está en contacto con un polo y la lámina interna -8- está con el otro polo, estableciéndose así el circuito de la lámpara.

15.

El casquillo prensor lingual es una pieza metálica, con cuerpo cilíndrico -9- y pala prensora -10-, encajable a voluntad sobre el extremo correspondiente a la lámpara, según se indica en la figura 1, sirviendo esta pala como elemento reflectante para incrementar la iluminación.

20.

El modelo, dentro de su esencialidad, puede ser llevado a la práctica en otras variaciones, a las cuales alcanzará igualmente la protección que se recaba. Podrá, pues, ser construido en cualquier forma y tamaño, con los materiales más apropiados, preferiblemente resinas sintéticas o similares, y ser coloreado convenientemente: por entrar todo dentro del espíritu de la invención.

25.

30.



10601

NOTA

Descrito el objeto y utilidad de la invención, lo que se declara como no divulgado ni practicado en España, comprende las siguientes reivindicaciones:

5. 1. Un prensor lingual luminoso, caracterizado esencialmente por estar constituido por una linterna eléctrica cilíndrica, en la que se dispone exteriormente un gancho o clip para fijación en el borde del bolsillo, sirviendo este clip, al propio tiempo, como interruptor del circuito de la lámpara; disponiéndose eventualmente en el extremo por donde aflora la lámpara eléctrica, un casquillo metálico con pala prensora lingual.

10. 2. Un prensor lingual según la anterior reivindicación, en el cual el casquillo prensor lingual se compone de un cuerpo tubular cilíndrico, enchufable exteriormente en el extremo de la linterna, estando este cuerpo tubular prolongado en un sector, según una lámina de curvatura adecuada para ejercer la misión prensora de la lengua.

20. 3. Un prensor lingual según las anteriores reivindicaciones, en el que la luz emitida por la lámpara pasa por encima de la lámina o pala prensora, directamente hacia la zona a examinar, sirviendo el pulimento de esta lámina como elemento reflectante que incrementa la iluminación.

25. 4. Un prensor lingual luminoso.  
Según se describe y reivindica en la presente memoria descriptiva, que consta de tres hojas, foliadas y escritas a máquina por una sola cara, acompañadas de una lámina de dibujos.

Madrid, a 28 de septiembre de 1944.

SOCIEDAD ESPAÑOLA DE ESPECIALIDADES  
FARMACO-TERAPEUTICAS, S.A.-

p.a.

10601

Fig. 1

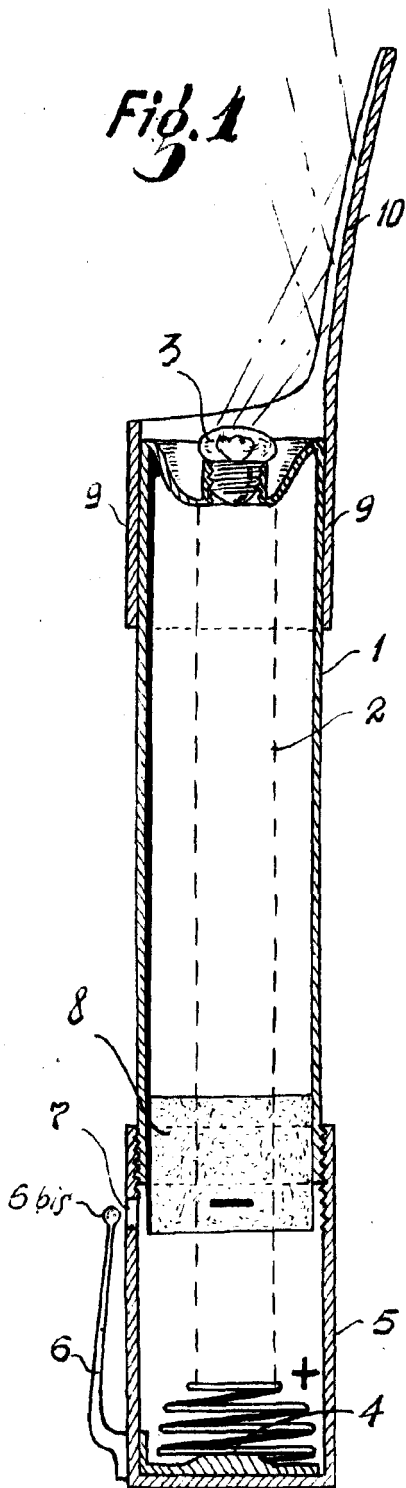

Fig. 2



MADRID, 28 SEPTBRE. 1944.

Jaime Isern.

*J. Isern*