

10591



**REGISTRO  
DE  
UN MODELO DE UTILIDAD**

para "Un dispositivo de blindaje o recubrimiento de  
quita y pon para máquinas de escribir"-----

a favor de Don Victor MANZANARES ERRES, de nacionali-  
dad y residencia españolas.

-----

**MEMORIA DESCRIPTIVA**

5 El modelo de utilidad a cuyo registro se refie-  
re la presente memoria descriptiva está constituido  
por un recubrimiento o blindaje de quita y pon para  
máquinas de escribir, formado con ocho piezas de plan-  
cha estampada, cinco de las cuales corresponden a la  
base inferior de la máquina y las otras tres pertene-  
cen a la región del carro de la propia máquina.

10 En el referido modelo de utilidad se establecen  
en las máquinas de escribir los mandos de los meca-  
nismos de las mismas, de un modo eficaz y muy cómodo,  
mediante botones pulsadores.

15 El modelo de utilidad de referencia, además de  
constituir un motivo de embellecimiento de las máqui-  
nas de escribir, es un protector de los mecanismos de  
las propias máquinas que evita la introducción del pol-  
vo en ellos y los resguarda de accidentes que pueden  
ocurrir por causas externas y fortuitas.

10591



- 2 -

En los dibujos adjuntos se representa, por vía de ejemplo no limitativo, un caso de ejecución del modelo de utilidad en cuestión.

5 La figura 1 es una vista exterior lateral del modelo;

La figura 2 es una sección transversal;

La figura 3 es una proyección horizontal, vista por la parte inferior de la tapa;

10 La figura 4 es una proyección horizontal de conjunto; y

La figura 5 es una vista de planta del blindaje del carro.

15 El blindaje o recubrimiento constitutivo del modelo de utilidad consta de una pluralidad de piezas de plancha metálica estampada, 1, 2, 3, 4, 5, 6, 7, 8 (figuras 1, 2 y 3) y relativas las cinco primeras a la base inferior de la máquina y las otras tres a la parte correspondiente al carro.

20 Las piezas mencionadas se sujetan unas con otras mediante tornillos y bisagras 9 y 11 (figura 2) acopladas a los ejes como 10 - 10, exceptuando la cubierta 5 que se sujeta a presión mediante broches como 12 - 12 de acoplamiento automático con resortes y cabezas de sujeción.

25 La actuación de los mecanismos del carro se determina mediante botones pulsadores 13, 14, 15, 16, 17; además el rodillo se actúa por un botón cilíndrico destinado a ello.

30 El blindaje o recubrimiento descrito puede ser construido con diversas clases de material metálico o con materias plásticas apropiadas.

#### NOTA

Por el registro de modelo de utilidad a que se refiere la presente memoria descriptiva se REIVINDICA:

35 1.- La propiedad y la explotación exclusiva de un dispositivo de blindaje o recubrimiento de quita y pon para máquinas de escribir, que además de constituir un motivo de embellecimiento para dichas máquinas es un protector para sus mecanismos contra la introducción del polvo y evitación de accidentes fortuitos debidos  
40 a causas exteriores.

10591



- 3 -

5 2.- La propiedad y la explotación exclusiva del dispositivo de blindaje o recubrimiento de quita y pon para máquinas de escribir, que se compone de una pluralidad de piezas correspondientes a las diferentes regiones de las máquinas de escribir, las cuales piezas se unen entre sí por medio de bisagras y tornillos acoplados.

10 3.- La propiedad y la explotación exclusiva del dispositivo de blindaje o recubrimiento de quita y pon para máquinas de escribir referida en las reivindicaciones anteriores, con los mandos de los mecanismos de dichas máquinas actuados mediante botones pulsadores, y el rodillo actuado mediante un botón cilíndrico destinado a ello.

15 4.- La propiedad y la explotación exclusiva del objeto del registro, sean cuales fueren las circunstancias que concurren con su esencialidad definida en las anteriores reivindicaciones, cual objeto es:

"Un dispositivo de blindaje o recubrimiento de quita y pon para máquinas de escribir".

Consta la presente memoria de tres hojas foliadas, escritas por una sola cara.

Barcelona, 15 de Septiembre de 1944.

F. p. de Don Victor MANZANARES REES,

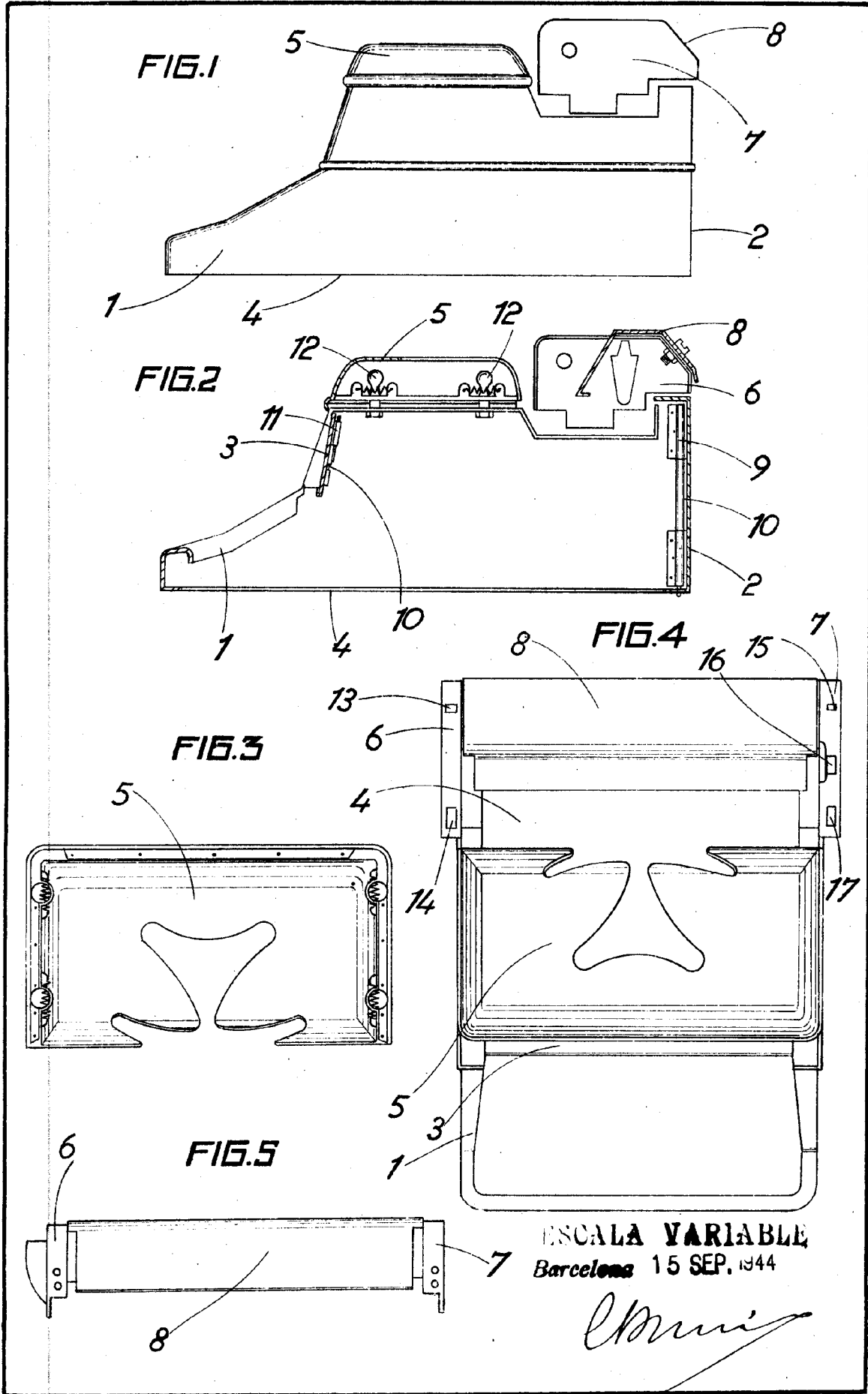

ESCALA VARIABLE  
Barcelona 15 SEP. 1944

*Elmuis*