

10521

10521



MODELO DE UTILIDAD

por 20 años

por "UNA CIZALLA PARA CORTAR PAPEL, Y PARTICULARMENTE EL DE SOPORTE FOTOGRAFICO", a favor de D. José Puig Soler, de nacionalidad española, domiciliado en Tarrasa.

MEMORIA DESCRIPTIVA

5. El recurrente ha ideado y puesto en ejecución práctica una nueva cizalla para cortar papel, particularmente proyectada para cortar el papel de soporte fotográfico, en la que se simplifica mucho su construcción y su entretenimiento, ya que no precisa afilar sus cuchillas con excesiva frecuencia, y en la que en último término esta operación de afilado cuando se hace necesaria, es menos eno-

10. josa y más fácil que en las cizallas ya conocidas, pudiéndola hacer cualquier mecánico por poco hábil que sea.

15. Por todo ello solicita que se le garantice en su propiedad y explotación exclusiva mediante la concesión del registro por Modelo de utilidad a que se refiere la presente memoria descriptiva.

20. La característica fundamental de esta cizalla radica en el hecho de que sus cuchillas, tanto la fija al borde de la mesa, como la móvil, unida a la palanca, quedan formadas por flejes de acero colocados y adaptados por su ancho o plano, sobre sus respectivos apoyos; estos flejes actúan por sus bordes laterales rozando a lo largo de su canto o espesor con lo que su filo queda formado por las aristas vivas de estos flejes que no precisa biselar y que establecen transitoriamente contacto o roce, al accionar a la palanca.

25.

30. A los efectos legales del registro que se solicita, serán variables todos cuantos detalles no afecten, alteren, cambien o modifiquen, la esencia de la cizalla ideada.



Los dibujos que a título de ejemplo se han adjuntado a esta memoria, permiten dar una idea más exacta de dicha cizalla.

35. En los dibujos -1- es la mesa, -2- sus apoyos, -3- las reglas laterales de guía, -4- la placa de celuloide con que se protege el papel, -5- el apoyo de la palanca -6-; y -7- y -8- los flejes de acero, colocados por su plano o ancho, uno sobre el

borde -9- de la mesa y el otro adaptado a la palanca -6-. Quedando unidos ambos a sus respectivos apoyos por los tornillos -10-.

Un fleje elástico -11- actúa lateralmente sobre la palanca -6- para asegurar el roce constante entre el filo o canto lateral de -7- con el de -8-.

45. N O T A.

Se reivindica como objeto de este registro por Modelo de utilidad:

1.- Una cizalla para cortar papel, y particularmente el de soporte fotográfico, caracterizada por el hecho de que tanto su cuchilla fija a la mesa, como la móvil, unida a la palanca, quedan formados por flejes de acero colocados de plano o sea por su ancho sobre sus apoyos respectivos quedando fijados a los mismos por tornillos, con lo que sus filos cortantes quedan representados por las mismas aristas vivas laterales de los flejes que sin precisar de biselado establecen roce o contacto de tijera a lo largo de su espesor y no de su ancho; dándoseles a estos flejes la necesaria resistencia mecánica, por sus elementos de apoyo.

2.- La propia cizalla de la reivindicación anterior, caracterizada por el hecho, de que la hoja cortante móvil, o sea la que va fija a la palanca, quede formada por un fleje de acero colocado de plano sobre la superficie curva y reglada, o sea más o menos cilíndrica, prevista en la parte útil de la palanca móvil.



10521

- 4 -

Sean cuales fueren las circunstancias que concurran con la esencialidad del Modelo de utilidad
70. definido en las anteriores reivindicaciones, cual objeto es:

3.- "UNA CIZALIA PARA CORTAR PAPEL, Y PARTICULARMENTE EL DE SOPORTE FOTOGRAFICO".

Consta la presente memoria de cuatro hojas foliadas, mecanografiadas por una sola cara y del
75. dibujo unido a la misma.

Barcelona diez y nueve de agosto de mil novecientos cuarenta y cuatro.

P. A. de D. José Puig Soler

L. DURÁN
P. P.



10521

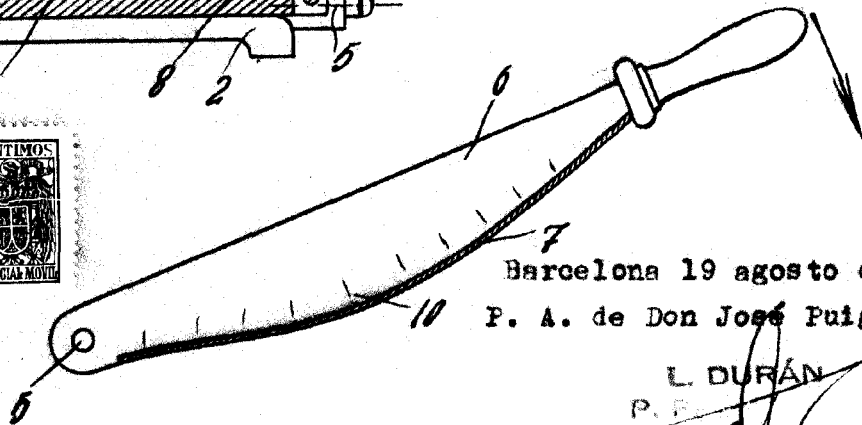
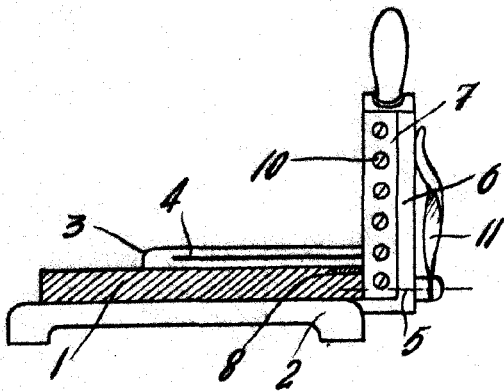
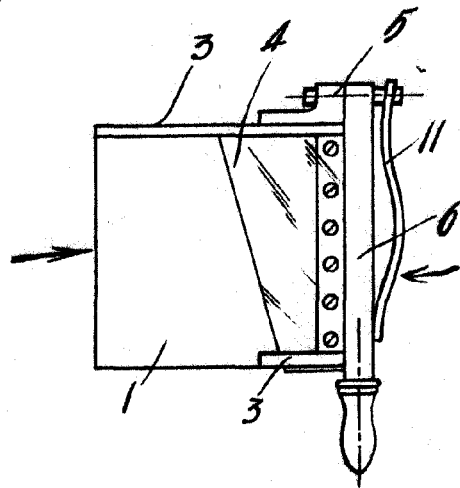
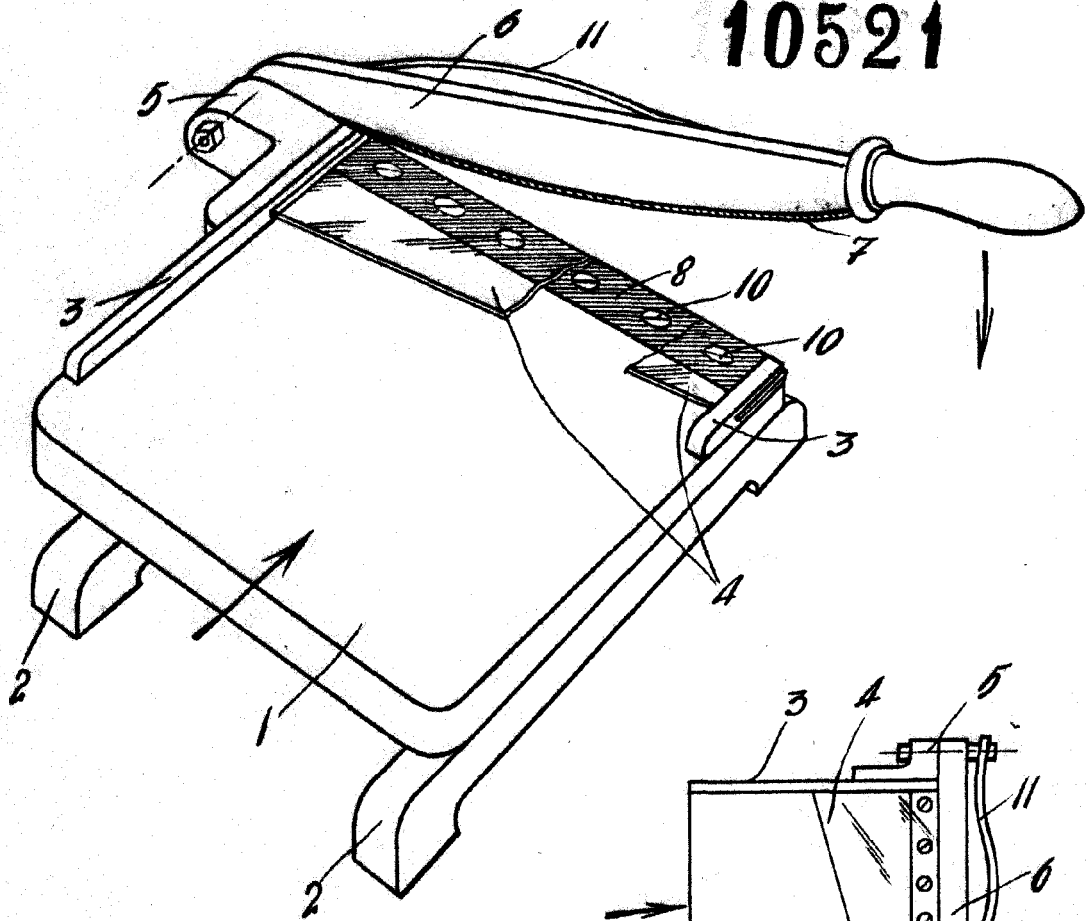

Barcelona 19 agosto de 1944
P. A. de Don José Puig Soler,

L. DURÁN
P. A.

Escala variable