

1944

H/V.

10466

MEMORIA DESCRIPTIVA

que se acompaña a la solicitud de un modelo de utilidad por veinte años en España, por: " CAMA PLEGABLE " a favor de D. Antonio Borello, residente en Madrid, Veneras, 2 - 2ª.-

=====

El presente modelo de utilidad se refiere a una cama de tijera dispuesta de modo que, además de poder cerrar ésta, se puede después doblar por la mitad, abatiendo cada par de patas extremas sobre la mitad más próxima y recogiendo las patas centrales entre ambas mitades.

5

Es decir la cama recogida ocupa un volumen muy reducido sin necesidad de desarmarla o separar piezas de ella. La concurrencia de ambas propiedades es importantísima en camas de campaña o campo, ya que existen muchas que se pueden recoger también en poco sitio pero las diversas piezas se guardan en un saco o similar y, aparte de que se tarda mas en armarlas, fácilmente se pierden piezas donde es muy difícil sustituirlas. Nuestro modelo supone pues una ventaja sobre todo lo conocido; tanto mas que es de muy fácil (y por tanto económica) realización y de sencillísimo manejo.

10

15

La cama se compone esencialmente de tres tijeras y dos largue-



ros, compuesto cada uno de dos mitades. La tijera central en la parte superior de cada uno de sus brazos lleva una pieza, que forma T con el brazo, que lleva los ejes de giro de los dos semilargueros del mismo lado. Las tijeras extremas tienen en los extremos de sus brazos piezas en forma de media T con el eje de giro para el semilarguero en el extremo de la parte corta de la T con lo cual al armar la cama el semilarguero descansa en esa parte de la T y la cama se sostiene perfectamente.

Los dos largueros se unen entre sí (directamente o por intermedio de tiras o uniones elásticas) a la tela que constituye el lecho de la cama.

Dentro de las reivindicaciones aquí establecidas pueden construirse diversos tipos de camas por lo que se refiere a la forma y dimensiones de sus distintas partes, así como a las primeras materias empleadas en la fabricación y pequeños detalles complementarios de ejecución; pero mientras tales variaciones no atañen a la esencialidad reivindicada todas las camas así logradas quedarán igualmente comprendidas y protegidas por este modelo de utilidad.

En tal idea los adjuntos dibujos corresponden únicamente a una forma de ejecución que presentamos a título de ejemplo de realización para mayor claridad de esta memoria descriptiva.

La fig. 1 representa en perspectiva la cama armada en disposición de ser utilizada.

La fig. 2 detalla la forma de las piezas en que terminan los brazos de la tijera central que soporta la cama.

La fig. 3, análogamente, se refiere a las piezas en que terminan los brazos de las tijeras extremas.

La fig. 4 corresponde esquemáticamente a una posición intermedia de la cama entre recogida y extendida.

Después de cuanto llevamos dicho a la vista de las figuras la descripción es clarísima: los largueros A B A apoyan en las tijeras extremas por piezas A de la forma representada en la fig. 3 y en la



tijera central por otras piezas como las de la fig. 2. Ambos largueros se unen entre sí por la tela o material que haga de lecho de la cama.

Como hemos indicado las piezas B (fig. 2) tienen forma de T y en el brazo horizontal llevan los ejes de los semilargueros.

5 Las piezas A (fig. 3), que son una de las principales características de la cama, tienen en su brazo horizontal un solo eje de giro pero desplazado respecto al plano vertical de apoyo de la tijera para que el peso que descansa en la cama asegure el apriete del larguero contra su soporte.

10 Las flechas señaladas sobre las figuras indican como giran las distintas piezas al maniobrar la cama. En las figs. 1, 2 y 3 se muestran las piezas A y B con los largueros situados respecto a ellas en la posición correspondiente a la cama extendida.

En la fig. 4 se indica la posición relativa que van a ocupar
15 unas y otras partes de la cama cuando se la recoge.

N O T A.-
=====

El presente modelo de utilidad comprende las siguientes reivindicaciones:

1.- Cama plegable caracterizada porque está compuesta de tres
20 tijeras, de dos patas cada una y dos largueros (unidos por la tela o material que haga de lecho de la cama) divididos en dos mitades por la articulación a la tijera central y que se apoyan por los extremos en las otras tijeras.

2.- Cama plegable, según lo reivindicado en el punto 1, caracterizada porque las partes superiores de los brazos de la tijera
25 central, terminan en unas piezas en forma de T que llevan en sus partes superiores los ejes de giro de los semilargueros de acuerdo con lo que indica la fig. 2 o de forma similar de análogos resultados.

3.- Cama plegable según lo reivindicado en los puntos 1 y 2, caracterizada porque los brazos de las tijeras extremas terminan en
30

10466

4.-



piezas en forma de media T que tienen en su lado corto un eje de giro desplazado respecto al plano de apoyo de la pata en el suelo de acuerdo con lo indicado en la fig. 3 o de forma similar.

4.- Cama plegable.

5 Según se describe y reivindica en la presente memoria descriptiva y se ilustra con los dibujos que a la misma se acompañan.

Consta esta descripción de cuatro hojas foliadas y escritas a máquina por una sola cara.

Madrid, a 25 de Agosto de 1944.

GUILLELMO ROEB
P.P.



1944

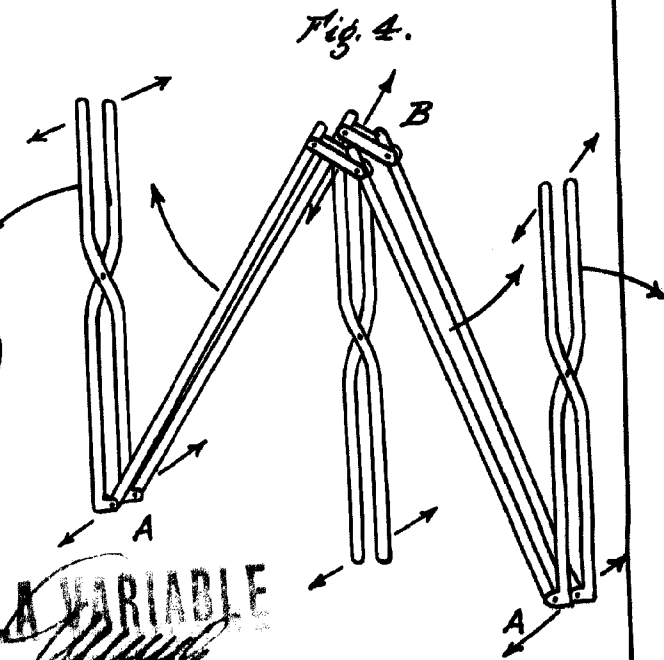
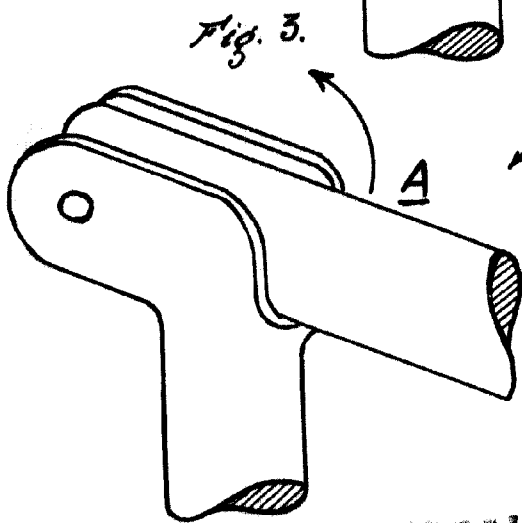
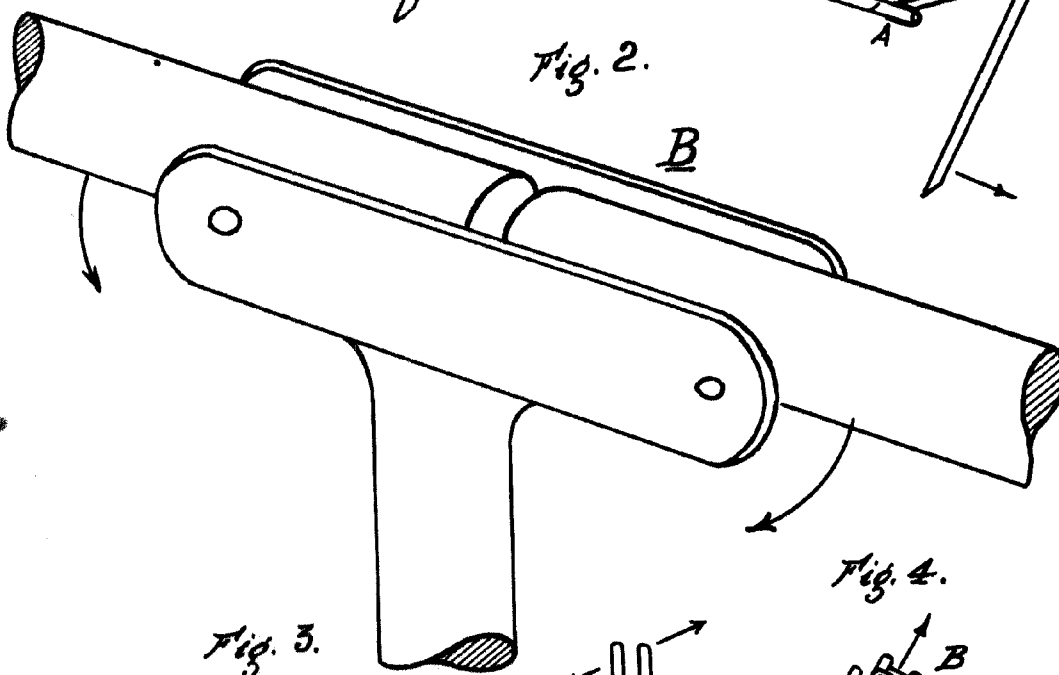
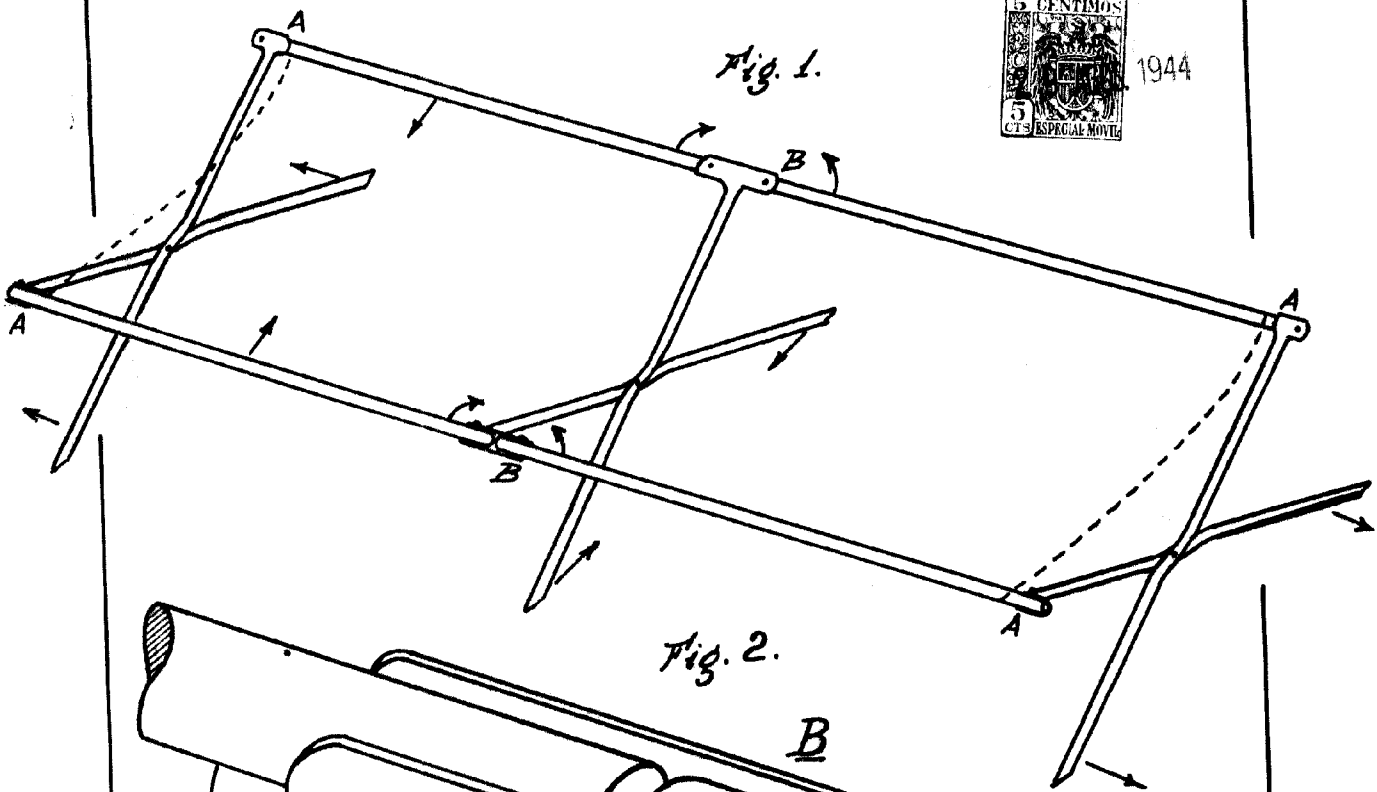

ESCALA VARIABLE

Muller