

10464



MODELO
DE
UTILIDAD

para "UN ENVASE, AL PROPIO TIEMPO MUESTRARIO, PARA LACAS Y
ESMALTES PARA LAS UÑAS", a favor de la razón social Laboratorio
Jhonel, S.L., domiciliada en Barcelona.

- . -

MEMORIA DESCRIPTIVA

El presente modelo de utilidad se refiere a un envase,
al propio tiempo muestrario, para lacas y esmaltes para las
uñas.

- Con este invento es posible presentar a la vista del
público una serie de frascos o similares, conteniendo lacas o
esmaltes para las uñas, con la particularidad de que en el pro-
pio envase en que están colocados dichos frascos se presenta,
en correspondencia con cada uno de ellos o con grupos de ellos,
una placa o recuadro con el tono definitivo que ha de presentar
la laca o color una vez aplicado, cuya placa o muestra forma
cuerpo con el envase en cuestión.

- Este detalle, al par que original, es de suma utilidad
en la elección de los colores, pues es sabido que el tono de
un color disuelto, tal como se presentan las lacas o esmaltes,
especialmente en perfumería, difiere notablemente del que en

10464



definitiva han de tener una vez aplicados, lo cual resulta de gran importancia tanto para el comerciante como para el comprador, al cual se le presta un servicio facilitándole la elección del producto.

5. El envase puede ser mayor o menor, según los casos, pero siempre su característica es que lleva una muestra, constituida por una lámina formada por una prolongación longitudinal de la pared posterior de dicho envase, cuya lámina (abatible sobre dicha pared posterior) puede mantenerse en posición levantada merced a un sustentáculo de que va provista dicha pared.

10. Esta lámina, al quedar levantada, presenta en su parte visible, ya pegados o pintados, una serie de recuadros en una alineación, o varias, con el tono de color definitivo, correspondiendo a cada frasco o grupos de frascos alojados en el envase. Bajo cada cuadro se indica, en letra o número, el color de acuerdo con el nombre o número colocado en el frasco respectivo.

15. Para facilitar la explicación, se acompaña a la presente memoria una lámina de dibujos, en la cual se ha representado un caso de ejecución práctica que se cita a título de ejemplo.

20. En el dibujo:
la figura 1 indica, en perspectiva, el envase con la muestra levantada;
la figura 2 manifiesta en sección transversal, la organización del envase, con la muestra abatida; y
25. la figura 3 es la perspectiva de la parte posterior del sustentáculo.

30. Consiste el modelo de utilidad que se describe, en una caja-envase formada por dos paredes laterales -1-, unidas por un frente bajo -2-, fondo y doble fondo -3- y pared posterior -4



10464

la cual se prolonga en toda su longitud -5- por un apéndice o lámina -6-, que se sostiene levantada mediante el sustentáculo -7-.

5. Dentro del envase, alojados en el doble fondo, van los frascos F, que pueden estar en una fila o varias.

10. En la lámina o muestra -6- están dibujados los recuadros -8-, correspondientes a cada frasco o a cada hilera, a, b, c, de frascos; bajo estos cuadros está la indicación, numérica o literal, del color de acuerdo con la marca análoga del frasco respectivo.

La lámina -6- se abate según se indica en la fig. 2.

15. El sustentáculo consiste en una lámina pegada a la pared posterior del envase, por el exterior; este sustentáculo -7- tiene su parte superior sobresaliente de la altura del envase, para que en ella encuentre sostén la lámina o muestra.

20. El invento, dentro de su esencialidad, puede ser llevado a la práctica en otras variaciones, a las cuales alcanzará la protección que se recaba. Podrá, pues, ser construído en cualquier forma y tamaño, utilizando para su fabricación el material más adecuado, en los tonos y colores, con dibujos o leyendas apropiados: por entrar todo dentro del espíritu de las reivindicaciones, aplicándolo preferentemente para lacas y colores propios de perfumería.

N O T A

25. Descrito el objeto y utilidad de la invención, lo que se declara como no divulgado ni practicado en España, comprende

10464



las siguientes reivindicaciones:

5. 1. Un envase, al propio tiempo muestrario, para lacas y esmaltes para las uñas, caracterizado esencialmente por estar constituido por una caja rectangular, de cualquier material adecuado, la cual caja carece de la parte superior y de su pared frontal, la que está sustituida por una pared o frente bajo, a fin de dejar visible en su casi totalidad a los frascos que, en una fila o en varias, se disponen ordenadamente en el interior de dicha caja, en posición vertical, teniendo esta
10. caja la particularidad de que la pared posterior se prolongue según toda su longitud en una lámina, que es abatible sobre el respaldo de la caja y que, en momento oportuno, puede presentarse en posición elevada y visible al público, constituyendo la muestra de colores de la caja.
15. 2. Un envase, al propio tiempo muestrario, para lacas y esmaltes para las uñas, según la anterior reivindicación, en el cual en la muestra o apéndice laminar longitudinal existen, pegados o pintados, una serie de recuadros coloreados según el tono correspondiente al frasco o grupo de frascos, que
20. se corresponden con dicho color, siendo estos recuadros representación del tono del color resultante, cuando se aplica y utiliza el esmalte o laca respectivo.
25. 3. Un envase, al propio tiempo muestrario, para lacas y esmaltes para las uñas, según las precedentes reivindicaciones, en el cual en un doble fondo adecuado, se acomodan en una o varias filas, grupos de frascos de lacas o esmaltes, reunidos por tonos de color correspondiente a cada recuadro indicador.
30. 4. Un envase, al propio tiempo muestrario, para lacas y esmaltes para las uñas, según las reivindicaciones anteriores, en el cual para mantener elevada la lámina o muestra del mismo,

10464



existe en el reverso de la cara posterior un apoyo de cartón o similar, abatible lateralmente, dotado de una prolongación más elevada que el envase, que sirve de sostén a la lámina de muestra.

5. Un envase, al propio tiempo muestrario, para lacas y esmaltes para las uñas, en el cual la lámina de muestra, de contorno caprichoso, forma cuerpo con la pared posterior del envase, sobre la cual se abate cuando no se utiliza.

6. Un envase, al propio tiempo muestrario, para lacas y esmaltes para las uñas.

Según se describe y reivindica en la presente memoria descriptiva, que consta de cinco hojas, foliadas y escritas a máquina por una sola cara. acompañadas de una lámina de dibujos.

Madrid, a 25 de Agosto de 1944.-

LABORATORIO JHONEL, S.L.

p.a.

10464

Fig. 1

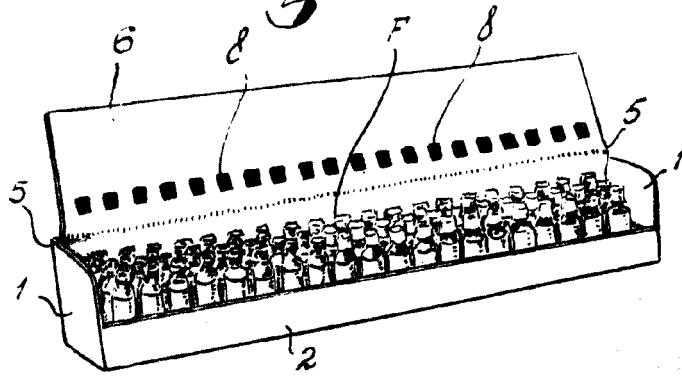

Fig. 2

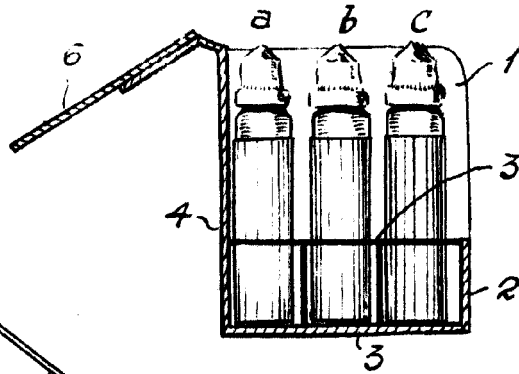
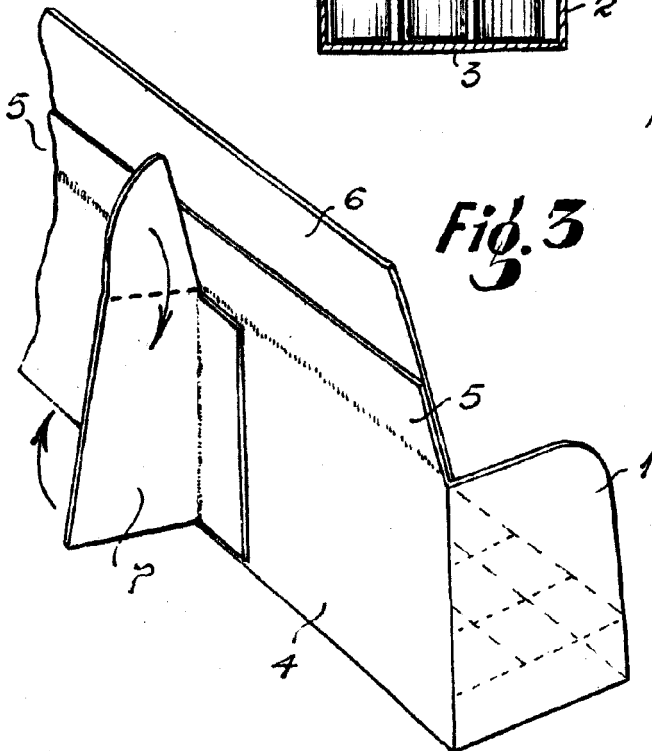

Fig. 3



MADRID, 25 AGOSTO 1944

Jaime Isern

p.p. *[Signature]*