

10453

10453



MODELO DE UTILIDAD

por veinte años

a favor de Doña Manolita MARÍN,
de nacionalidad española, residente en Barcelona, calle
Travesera de Gracia, núm. 216, por :

"BRAGA IMPERMEABLE PERFECCIONADA".

MEMORIA DESCRIPTIVA

- 1 Son conocidas las braguitas impermeables para niños. Pero si eficaces las mismas para evitar se moje la persona que lleva el niño, ofrecen el inconveniente de dejar a éste en contacto continuo y directo con la mojadura.
- 5 Por ello ha ideado la recurrente perfeccionar las tales prendas en el sentido de disponer en ellas un doble fondo, bolsa u otro dispositivo equivalente, que compren-



de cuan menos toda la parte de entepiernas y nalgas, en
cuya bolsa puede disponerse, una compresa, una masa fi-
brosa, paño, pequeña tohalla, u otro elemento equivalen-
te, destinado a empapar y absorber la humedad, paño o ma-
5 teria absorbente que queda separado del contacto con el
niño por la propia hoja de tela impermeable que forma la
pared interior del dispositivo-bolsa indicado. En dicha
pared se proveen correspondientes agujeros para que a
través de ellos pase y escurra el líquido y se disponen,
10 además, una tapa o cartera interior unida al borde libre
del saco, para que retenga el líquido que escurriría ha-
cia la espalda del niño al acostar a éste.

Para fijar ideas nos referiremos a los dibujos adjun-
tos, que representan, a título puramente de ejemplo, una
15 realización concreta del modelo de braguitas perfecciona-
do, según queda relacionado.

En dichos dibujos:

Fig. 1, es una vista de las braguitas desplegadas.

Fig. 2, representa la propia braguita plegada, vis-
20 ta de frente.

Fig. 3, la braguita plegada vista por detrás.

Fig. 4, un corte vertical de la Fig. 1, según A-A,
con el paño absorbente aplicado.

Fig. 5, un detalle mayor escala, parcial, de la Fig. 4,
25 sin paño absorbente.

Fig. 6, una vista, de frente, del paño absorbente.

Siguiendo los dibujos puede verse:

Las bragas están formadas por un trozo de tela 1, im-
permeable (ya sea hule, caucho, tejido impermeabilizado, u
30 otra materia apta para el caso, cualquiera) cortada según



la forma y proporciones adecuadas. Interiormente, mediante un trozo suplementario de tela impermeable 2, se ha formado una especie de bolsa 3, que abarca toda la parte de entre piernas y nalgas y principio de la espalda hasta cerca de la cintura, en cuya bolsa se dispone el paño absorbente 4, que empapa la humedad que pasa -escurriéndose-, a través de los agujeros 5 de la pared 2. En su borde superior forma la bolsa 3 la cartera 6, que evita -recogíndola-, pueda pasar a la espalda del niño la humedad cuando aquél está tendido.

Aun cuando las bragas podrán confeccionarse sin inconveniente en forma de pantaloncitos, fiándose para su colocación en la elasticidad de los materiales, es preferible, tratándose de bebés, expenderlas en la forma desdoblada, de paño recortado según forma adecuada (Fig. 1) que mediante correspondientes doblados, y por combinación de botones, ojales y cintas de fijación, se convierten en correspondientes pantaloncitos. Ello es, naturalmente, cuestión secundaria respecto a la esencialidad del modelo. También eventualmente, sin salirse del modelo, pueden darse otras aplicaciones -sin salirse del modelo-, a las braguitas objeto del mismo (enfermos, deportes u otros).

En la tela externa, en las partes que quedan fuera de la bolsa, se han previsto agujeros 7, análogos a los 5, para permitir y favorecer la transpiración.

Aparte las variantes ya indicadas, podrán introducirse en la realización práctica de este modelo, todas aquellas que se estime pertinente y dejen subsistente la esencialidad del mismo.

10453

-4-

N O T A



SE REIVINDICA:

I - Braga confeccionada con tejido impermeabilizado u otra materia impermeable, caracterizada en que está pro
5 vista de un dispositivo-bolsa, comprendiendo toda la parte correspondiente a entrepiernas y malgas, en el que pue
de disponerse una almohadilla, masa fibrosa, pequeña toha
lla, paño, compresa, u otro elemento equivalente cualquie
ra, para absorción de la humedad.

10 II - Braga, según reivindicación I, en la que la te
la interior que forma el dispositivo-bolsa referido está pro
vista de agujeros para el paso a su través de la hume
dad, que pasará así a empapar la materia absorbente que se
disponga en la dicha bolsa.

15 III - Braga, según reivindicaciones I y II, en la que
se provee al borde libre o boca de la referida bolsa,
de una pestafa o cartera para evitar pueda escurrirse la hume
dad hacia la espalda del niño cuando esté éste acosta
do.

20 IV - "BRAGA IMPERMEABLE PERFECCIONADA".

Consta la presente me-

10453

-5-



9 AG 5

moria descriptiva de cinco hojas mecanografiadas por una sola cara, numeradas del 1 al 5 y con sus líneas numeradas, a su vez, de cinco en cinco, y de una hoja con dibujos, anexo.

5

Barcelona, 9 Agosto 1944.
P. A.



FIG.1 A

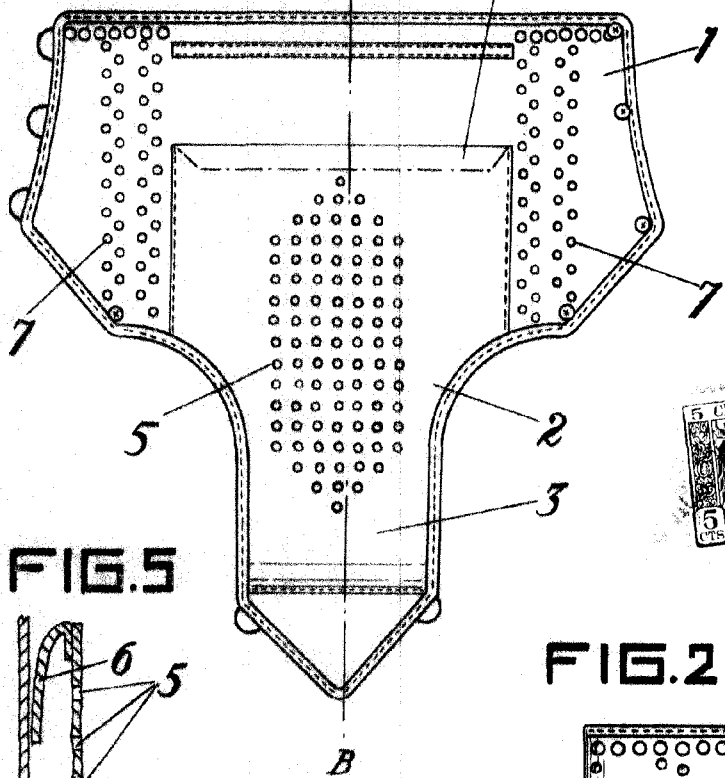

FIG.4

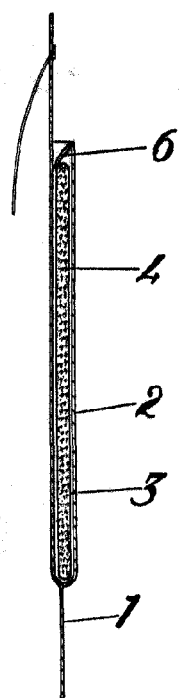

FIG.2

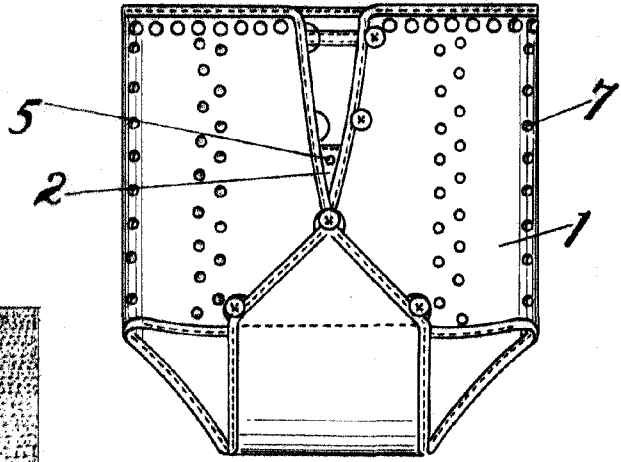

FIG.5

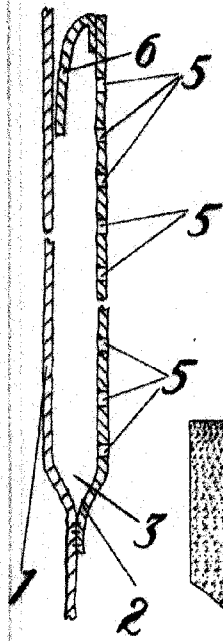

FIG.6

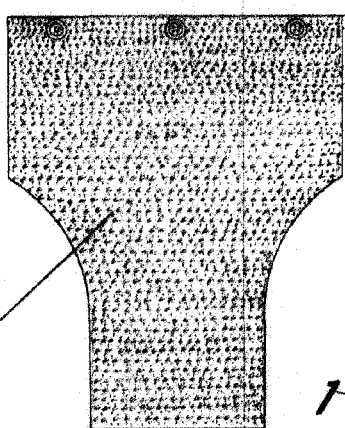
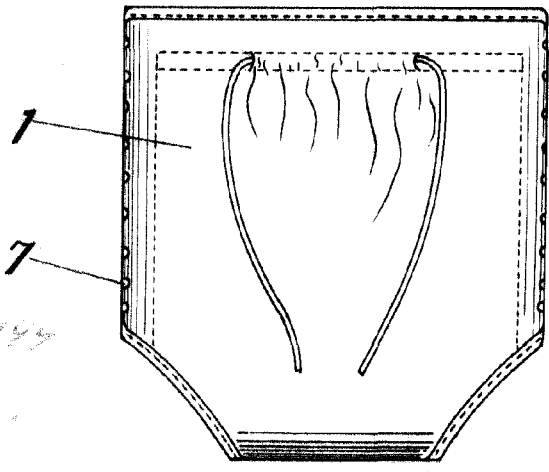

FIG.3



ESCALA VARIABLE,

Manolita Manin

1944

del Rio