

10452



MODELO DE UTILIDAD

por 20 años

por "UN ARCHIVADOR CUBETA", a favor de D. Juan Sabater Fabregat, de nacionalidad española, domiciliado en Barcelona.

=====

MEMORIA DESCRIPTIVA

Hay que reconocer que a pesar de la modernidad que desde hace años se ha imprimido a los archivadores para cartas, facturas y documentos comerciales, su manejo ha puesto de manifiesto muchos inconvenientes. En efecto, la molestia que representa el perforar los márgenes de los documentos, con la precisión absoluta de tener que disponer de una maquina perforadora exactamente igual a los pasadores del archivador; el tiempo que con ello se pierde,

10. la conveniencia de esperar a tener un cierto número de documentos para perforarlos todos a la vez, pues de lo contrario no va bien la maquineta; la destrucción probable de las anotaciones marginales, a causa de esta misma perforación. Lo complicado y lo
15. preciso que debe ser el mecanismo de accionamiento de los pasadores, la justeza con que deben casar las puntas de la parte fija con las de la parte móvil de estos pasadores. El engorro de tener que retirar una porción de documentos ya archivados.
20. En los dibujos adjuntos, a título de ejemplo, se representa un archivador cubeta de las características del ideado, que permite dar una idea muy exacta de su esencia. A los efectos legales del registro que se solicita, serán variables todos cuantos detalles, no afecten, alteren, cambien o modifiquen la esencia de dicho archivador cubeta.
25. Se trata simplemente de una caja plana -1- con su tape -2- articulado a uno de sus bordes laterales -3-. A la cara o faceta -4- opuesta a la -5- que sirve o sostiene la bisagra del tape, se le ha practicado una escotadura, que eventualmente podrá cubrirse con otro pequeño tape de quita y pon, o articulado, por la cual se hacen salir las lengüetas de selección -6- de una serie de hojas -7- cuyo conjunto sirve de clasificador para los documentos. Estas hojas -7- quedan simplemente colocadas en la bandeja de la caja, paralelamente a su fondo; el conjunto, o completo, de lengüetas de selección -6-
- 30.
- 35.



40. desplaza una longitud -8- igual al ancho de la escotadura lateral de la bandeja, pero no cubre la totalidad del margen de -7-; con ello las hojas quedan suficientemente ajustadas a la caja. Los bordes -9- de la escotadura quedan debidamente reforzados por -10-, para impedir su deformación.

45. En el tape se prevén uno o más cierres -11- y un resorte -12-; el primero sirve para cerrar el archivador, corriéndolo a lo largo de su guía -13- y abrazando la altura de la bandeja; la pieza corredera -11- acodada doblemente en ángulo recto puede quedar provista de un tope -14- de retención y de un fleje -15- de freno. El resorte -12- sirve para sostener por la presión a la documentación ya archivada aún cuando ella sea escasa, lo que permite colocar al archivador de canto.

55. Basta observar la solución dada con este nuevo archivador para comprender todas sus ventajas. El material de que se forme será variable, y asimismo la nomenclatura de su clasificador.

N O T A.

60. Se reivindica como objeto de este registro por Modelo de utilidad:



1.- Un archivador cubeta, caracterizado por el hecho de estar formado por una caja plana, con su tape articulado a una de sus paredes laterales, en tanto que en la cara o pared opuesta se ha practicado una escotadura, con sus bordes reforzados, por la que se ajusta y hace salir el conjunto de lengüetas que sir-

70. ven para seleccionar a las hojas del clasificador; las cuales quedan simplemente colocadas o apoyadas sobre el fondo de la bandeja, paralelamente al mismo, y ajustadas, por el conjunto de lengüetas de aquella escotadura.

75. 2.- El propio archivador cubeta de la reivindicación anterior, caracterizado por el hecho de que en el tape, formado por un simple plano articulado con la bandeja, se sitúan uno, o más, cierres o broches, con los que se abrece a la bandeja por su altura al cerrar el tape; y uno, o más, resortes espirales con los que se presiona a la documentación archiva-
80. da contra el fondo, para impedir su alteración,

cualquiera que sea la posición escogida para el archivador y aunque el número de documentos sea escaso
85. 3.- El propio archivador cubeta de las reivindicaciones 1 y 2, caracterizado por el hecho de que el cierre, o cierres, estén formados por flejes metálicos, doblemente acodados en ángulo recto, capaces de deslizarse a lo largo de sendas guías fijas al tape; pudiendo estar, o no, provistos de un tope de retención, y de un fleje elástico de freno intercalado entre el cierre y su guía. Asimismo el hecho de que eventualmente se cubra la escotadura de las lengüetas mediante un tape adicional articulado o no con la bandeja.
90.



95. Sean cuales fueran las circunstancias que concurren con la esencialidad del Modelo de utilidad definido en las anteriores reivindicaciones, cual objeto es:

4.- "UN ARCHIVADOR CUBETA"

10452

- 5 -

Consta la presente memoria de cinco hojas foliadas, mecanografiadas por una sola cara y del dibujo unido a la misma.

Barcelona tres de agosto de mil novecientos cuarenta y cuatro.

P. A. de D. Juan Sabater Fabregat



L. DURAN
P. P.

A handwritten signature in dark ink, appearing to be 'L. Duran', written over the typed name and 'P. P.'.

10452

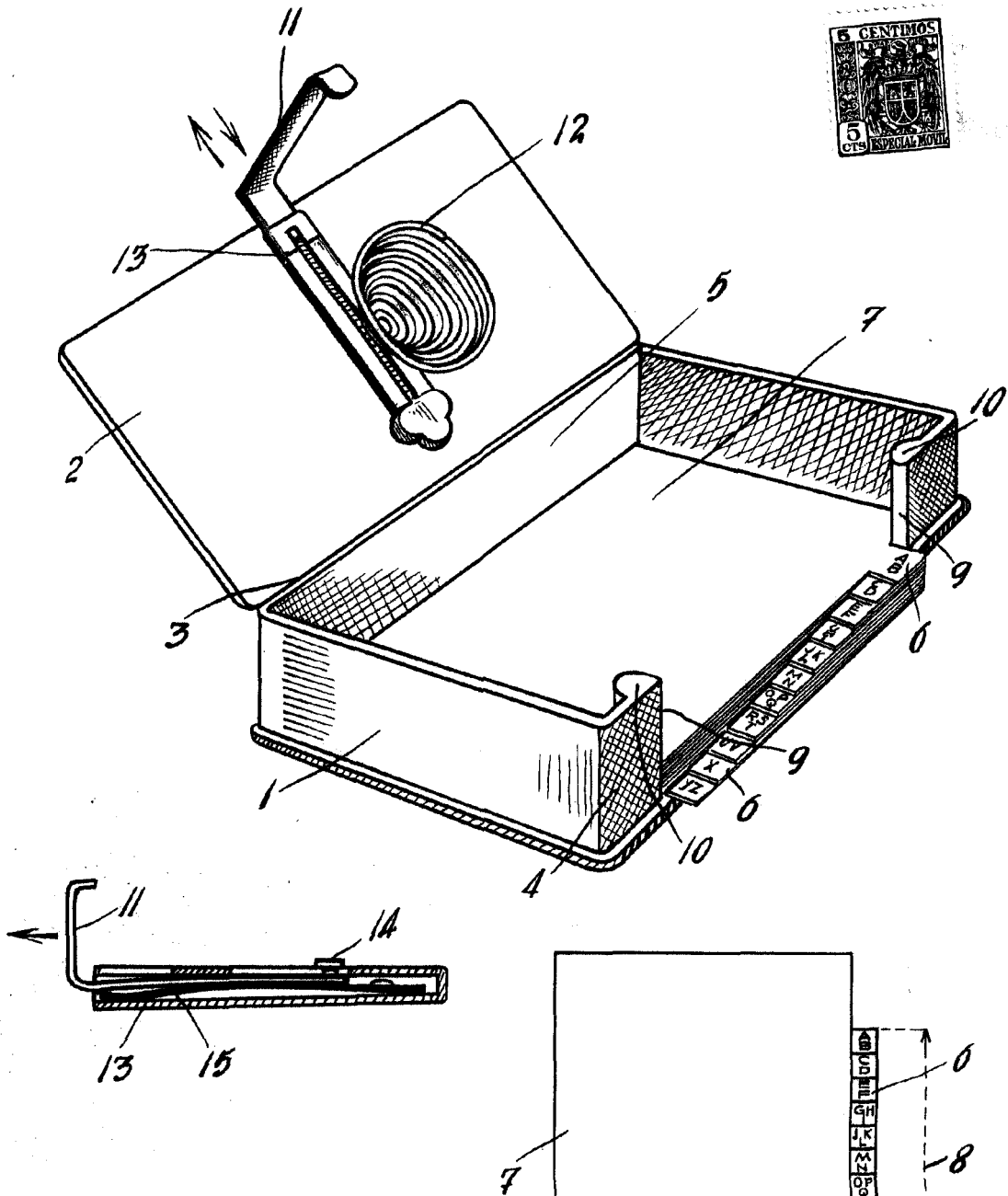

Barcelona 3 agosto de 1944
P. A. de D. Juan Sabater Fabregat

L. DURÁN
P. P.

Escala variable