

10446



Grupo 6º, Clase 52ª.

MEMORIA DESCRIPTIVA

sobre:

"DISPOSITIVO SUJETADOR DE HOJAS O PLIEGOS AGRUPADOS EN FORMA DE LIBRO O CUADERNO".  
=====

Solicitante: PAPELES DELCA, S.L.

Residencia: BARCELONA, Avda. de José Antonio, 673.

Nacionalidad: Sociedad Española.

El objeto de la presente solicitud lo constituye un dispositivo para la sujeción de hojas o pliegos agrupados en forma de libro o cuaderno, de manera similar a la conocida sujeción por medio de espirales de alambre, pero presentando  
5 sobre éstas diferentes ventajas según se expondrá más adelante.

Los dibujos adjuntos ilustran esquemáticamente y a título de ejemplo, no limitativo, una forma de realización del dispositivo objeto de la presente solicitud.

Fig. 1 es una vista del dispositivo antes de ser utilizado  
10 para la sujeción de las hojas.

Fig. 2 muestra el mismo dispositivo aplicado en un cuaderno con cubiertas, estando este último representado parcialmente y abierto, es decir con todas las hojas a un lado del dispositivo de sujeción y una de las tapas al otro  
15 lado.



Fig. 3 es un corte por el mismo dispositivo y cuaderno en que se halla aplicado, según III-III de la Fig. 2, pero en mayor escala.

Según puede apreciarse en la Fig. 1, el dispositivo objeto de la presente solicitud está constituido por una pieza plana 1 con apéndices o lengüetas transversales 2, en número y tamaño variables y dirigidos todos ellos hacia un mismo lado, a modo de peine. Esta pieza-peine consiste de un material flexible, como por ejemplo metal, celuloide, etc., que permita el arrollamiento de los apéndices o lengüetas 2 sobre sí mismas, bien sea en frío o por calor, y su mantenimiento en forma arrollada a modo de anillas.

Para la aplicación de este dispositivo, se hacen pasar los apéndices o lengüetas 2 por perforaciones correspondientes previstas en las hojas que tengan que unirse, hasta que la pieza plana 1 se aplique contra ellas, arrollando después dichos apéndices 2 sobre sí mismos, por ejemplo con ayuda de una herramienta especial, para que al constituir una especie de anillas sujeten las hojas y permitan abrir y cerrar fácilmente el cuaderno. El dispositivo aplicado de este modo en un cuaderno puede verse, como queda dicho, en las Fig. 2 y 3, en las cuales el dispositivo de sujeción se señala con los mismos números de referencia de la Fig. 1, y designándose en ellas con 3' y 3" las tapas del cuaderno, con 4 las distintas hojas y con 5 las perforaciones previstas en las hojas y tapas.

Como se comprenderá, este dispositivo puede preverse en una sola pieza, para su aplicación a lo largo de todo el lomo del cuaderno, o en dos o más piezas más cortas y más o menos distanciadas entre sí.



Las ventajas principales de este nuevo dispositivo de sujeción son las siguientes.

50 1ª. La aplicación del mismo es sencilla y rápida y la sujeción de las hojas resulta muy sólida y éstas, cuando el cuaderno está abierto, se mantienen siempre completamente planas.

2ª. Pudiendo fabricarse este dispositivo de celuloide u otra materia de características similares y susceptible de colorearse, el dispositivo, además de cumplir con su función  
55 propia, constituye un elemento decorativo,

N O T A .

El Modelo de Utilidad que se solicita recae sobre las siguientes reivindicaciones:

60 1ª.- Dispositivo sujetador de hojas o pliegos agrupados en forma de libro o cuaderno, caracterizado por estar constituido por una pieza plana y flexible (1) con apéndices o lengüetas transversales (2), en número y tamaño variables, dirigidos todos ellos hacia un mismo lado, a modo de peine, y susceptibles de arrollarse sobre sí mismos y de mantenerse  
65 arrollados formando anillas.

2ª.- Dispositivo según reivindicación 1ª, caracterizado porque indistintamente puede aplicarse un solo dispositivo en el correspondiente lomo del cuaderno, en cuyo caso tendrá más o menos el mismo largo que éste, o bien dos o más dispositivos análogos, que en tal caso serán considerablemente  
70 más cortos que dicho lomo y estarán más o menos distanciados entre sí.

3ª.- DISPOSITIVO SUJETADOR DE HOJAS O PLIEGOS AGRUPADOS EN FORMA DE LIBRO O CUADERNO,

75 tal y como queda descrito y reivindicado en la presente

10446

17 AG



memoria que consta de cuatro hojas mecanografiadas por una sola cara y de los dibujos adjuntos.

Madrid 17 agosto 1944

PAPELES DELCA S.L.

Por Poder de J. GÓMEZ ACEBO

10446



17

Fig. 1

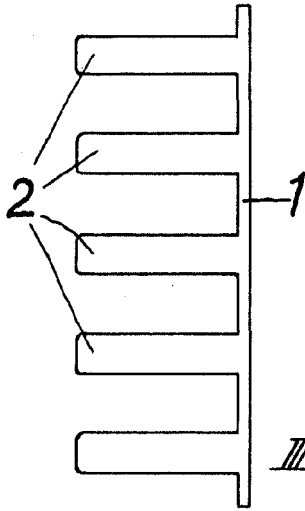
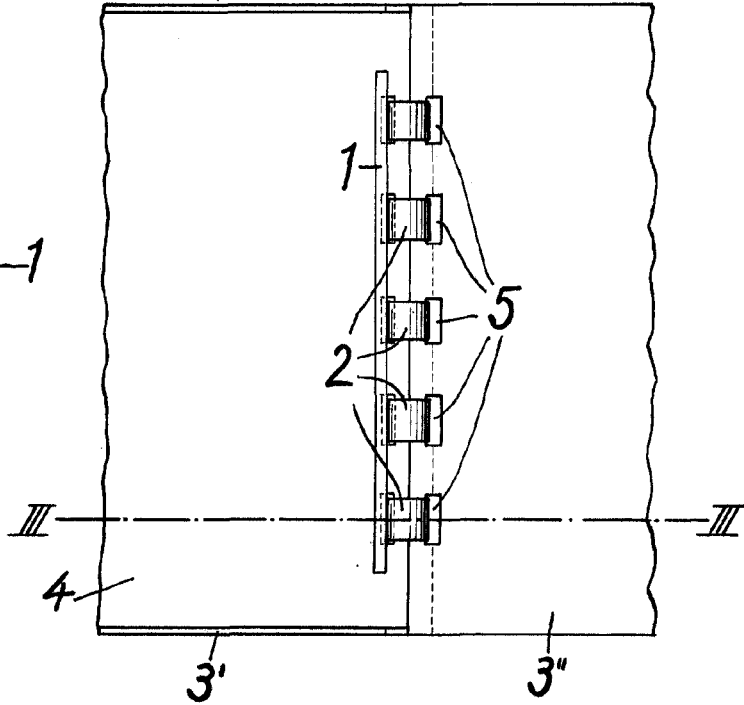

Fig. 2



Madrid 17 de agosto de 1944.  
Por Poder de J. GÓMEZ ACEBO

Fig. 3

