



10401

MEMORIA DESCRIPTIVA

para un modelo de utilidad por veinte años en España, por: "Montura para cristales piezoeléctricos vibrantes", a favor de la firma Telefunken Gesellschaft für drahtlose Telegraphie m. b. H., residente en Berlin-Zehlendorf (Alemania) Vierter Ring Osteweg.-

.....

El modelo de utilidad se refiere a una montura para cristales piezoeléctricos vibrantes que se caracteriza por una construcción extraordinariamente sencilla con un ahorro grande de metales de color.

4 Para montar cristales piezoeléctricos vibrantes con la mayor libertad posible de amortiguación, en general los mismos se sujetan en tres puntos en el contorno. Así por ejemplo es conocido utilizar un anillo de centraje de latón que muestra tres salientes que se prolongan hacia el interior, de los que uno es ballestante, para poder sujetar de esta manera el cristal definitivamente. Para esta clase de
10 sujeción se exigen relativamente muchas piezas sueltas. Además se necesita latón u otro metal de color, lo que, teniendo en cuenta la gran cantidad de piezas de esta clase de monturas que entra en consideración, trae consigo un importante gasto de metales escasos que deben ahorrarse.

15 Según el modelo se obtiene una construcción extremadamente sencilla de la montura con poco o ningún gasto de metales de color, por



que para fijar y sujetar el cristal vibrante se prevé por lo menos un anillo de sujeción de material elástico provisto de por lo menos tres curvaturas ramificadas en sentido axial, cuyas curvaturas se aplican elásticamente en el borde del cristal. Esta clase de sujeción puede aplicarse tanto en los cristales vibrantes con electrodos metalizados encima, como también en aquellos cristales, en los que los electrodos no tocan la superficie del cuarzo.

Las figuras representan ejemplos de ejecución del objeto del modelo. La figura 1 muestra una vista del anillo de sujeción elástico R. Este anillo consiste en bronce, el que, considerando el mejor contacto, está plateado o bien consiste en un material diferente bien elástico. En los lugares que entran en contacto con el borde del cristal vibrante, se han prensado pequeños salientes H en el anillo. La superficie del anillo se apoya sobre el fondo de la caja.

La figura 2 muestra la mitad inferior de una montura de material aislante, por ejemplo de material prensado P, que muestra una cavidad A, en la que está colocado el anillo R. El cristal con electrodos E metalizados encima, está designado con Q. La mitad superior de la montura formada correspondientemente y también provista de un anillo de sujeción, se atornilla con la mitad inferior, como se indica por medio de las líneas centrales de los tornillos. El anillo de sujeción sirve al mismo tiempo para conducir la corriente a los electrodos E metalizados encima del cristal. Esta conducción Z conduce a un ojete soldado L que en la mitad P de la montura está sujeto por un tornillo /Schr/.

La figura 3 muestra el montaje del cristal en una montura de cerámica empleando los anillos de sujeción elástica axialmente. Dentro del anillo de cerámica K, el cristal Q nuevamente está apoyado por medio de dos anillos de sujeción R elásticos axialmente. Los discos de cerámica /Sch/ están provistos de una capa de plata metalizada encima, para que los electrodos E metalizados encima del cristal puedan ser



conectados a la fuente de corriente pasando por los anillos R. Los alambres D que por una perforación plateada pasan a los discos /Sch/, establecen la conexión con la fuente externa de corriente. Los discos de cerámica /Sch/ y el anillo K muestran cavidades B, en las que pueden introducirse los tornillos para sujetar la montura.

Mientras que en las figuras 2 y 3 están representadas monturas para cristales con electrodos metalizados encima, la figura 4 muestra una montura para cristales, a los que están coordinados electrodos especiales, ajustables dado el caso, que no tocan la superficie del cristal. En la montura -f- de material prensado, cerámico o de otro material aislante está colocado el electrodo -e- que, por medio del tornillo -b- por el ojete de soldadura -l-, se conecta a uno de los polos de la fuente de tensión. Sobre este electrodo -e- está colocado un anillo -r- que es el verdadero soporte del cristal vibrante -q-. El anillo -h- elástico axialmente que en este caso está provisto de cuatro salientes -h-, aprieta con estos salientes -h- al cristal contra el anillo. El tope para el anillo -h- está formado por el electrodo -g- que está fijado en un disco /Sch/ de material prensado o de otro material aislante atornillable en la montura -f- y provisto de una rosca exterior. La conducción de corriente al electrodo -g- se efectúa nuevamente por un tornillo -b- y el ojete de soldadura -l-. En esta montura, por lo tanto teniendo en cuenta una regulación exacta de la frecuencia, el electrodo -g- está dispuesto ajustablemente.

Como se puede observar por los ejemplos de ejecución, pueden utilizarse uno o dos anillos elásticos, según las necesidades exigidas.

La ventaja principal de la nueva montura consiste en que el cristal puede trabajarse hasta terminarle, montándose después simplemente. Un ajuste de frecuencia del cristal en general ya no es necesario. En casos especiales, los electrodos tienen que estar dispuestos regulablemente para este fin.

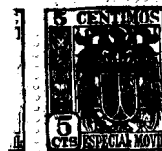
N O T A

El presente modelo de utilidad comprende las siguientes reivindicaciones:

5 1.- Montura para cristales piezoeléctricos vibrantes, caracterizada por como mínimo un anillo de sujeción de material elástico con por lo menos tres curvaturas en sentido axial, cuyas curvaturas se aplican elásticamente al borde del cristal.

10 2.- Montura según la reivindicación 1, para un cristal vibrante provisto de electrodos metalizados encima, caracterizada porque el anillo elástico sirve al mismo tiempo de conductor de corriente para los electrodos.

15 3.- Montura según las reivindicaciones 1 ó 2, caracterizada porque el cristal provisto de electrodos metalizados encima se introduce entre dos anillos de sujeción elásticos axialmente, de los que cada uno está colocado en una cavidad correspondiente a las dimensiones del anillo, respectivamente del cristal, de una mitad de montura en forma cóncava de material aislante, especialmente de material artificial o prensado.

20 4.- Montura según la reivindicación 3, caracterizada porque las mitades cóncavas de la montura, con el fin de permitir el paso de un alambre de conducción unido con el correspondiente anillo de sujeción, están perforadas.

25 5.- Montura según las reivindicaciones 1 ó 2, caracterizada porque el cristal está colocado entre dos anillos de sujeción elásticos dentro de un manto de cerámica, el que por su parte está dispuesto entre dos discos de cerámica con capas metálicas metalizadas encima, sostenidos unidos por tornillos, en el lado opuesto del cristal en que tocan los anillos de sujeción.

30 6.- Montura según la reivindicación 1, caracterizada porque al cristal situado entre dos anillos elásticos de sujeción le están

10401

-5-



coordenados dos electrodos que no tocan el cristal, ventajosamente ajustables, dado el caso interponiendo anillos distanciadores.

7.- Montura para cristales piezoeléctricos vibrantes.-

5 Según se describe y reivindica en esta memoria descriptiva y se ilustra con los planos que a la misma se acompañan.

Consta esta memoria de cinco hojas foliadas y escritas a máquina por una persona encargada.

Madrid, a 30 de Marzo de 1944.

10401

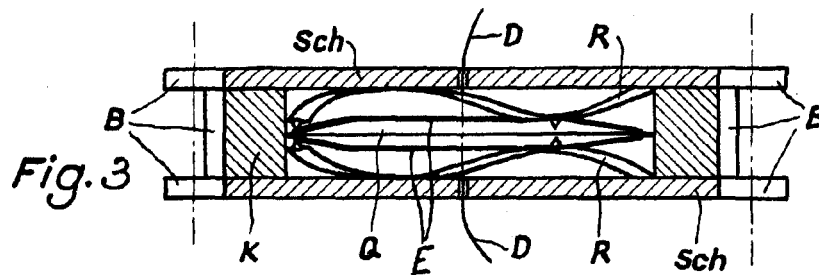
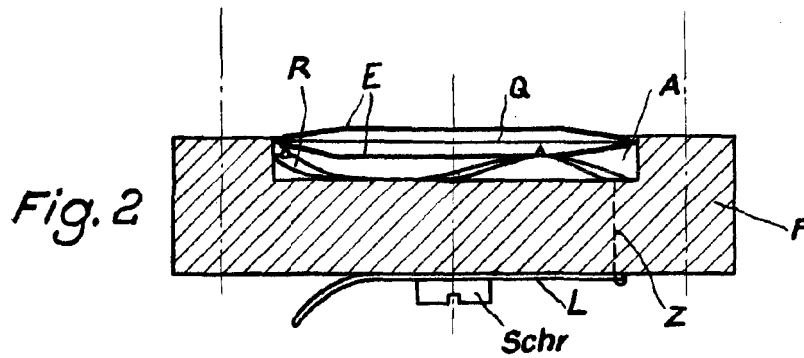
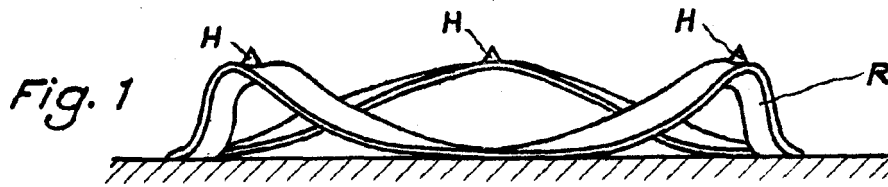

ESCALA VARIABLE
Mund

