

10326



MEMORIA DESCRIPTIVA

sobre:

" Dispositivo aplicable a máquinas para fabricar calzado".

Solicitante: Don Carlos Sainz Eizaguirre, domiciliado en Madrid, carretera de Hortaleza 106, Chamartin de la Rosa.

El presente modelo de utilidad se refiere a un dispositivo aplicable a máquinas para fabricar calzado.

- Se ha observado en la práctica del trabajo, con las máquinas de vulcanizar calzado, en las cuales la confección del cerquillo se hace con bandeletas de material que suben y bajan, por medio de guías, que es un tanto problemático dar al mencionado cerquillo el grueso fijo apetecido, ya que este es función de la presión que se quiera dar.
- 5.
10. Este defecto queda completamente subsanado con el empleo de unas piezas que, haciendo el papel de calzos,



van colocadas en la parte inferior de la bandeleta, no dejando bajar a esta nada, ~~mas~~ que a una altura determinada.

15. Según se podrá apreciar en el adjunto dibujo, en el que fig. 1 es una vista en planta y fig. 2 una vista de la pieza en alzado, la pieza tiene un cuerpo c, un taladro central t y una altura h variable según el grueso del piso del calzado.

20. Con el fin de que esta pieza quede sujeta, vá introducida en los ejes o guías que para deslizar las bandeletas tienen estas y por tanto en el número de éstos.

Consta pues este modelo de utilidad de un juego de cinco piezas, con cinco alturas h diferentes, para dar los grosores mas frecuentes, colocándolas en cada pié, tantos juegos como guías tenga la repetida bandeleta.

N O T A

Descrita suficientemente la naturaleza del invento, así como la manera de realizarlo en la práctica, debe hacerse constar que las disposiciones anteriormente indicadas son susceptibles de modificaciones de detalle, en cuanto no altere su principio fundamental, siendo lo que constituye la esencia del referido invento y por lo que se solicita Modelo de Utilidad, por 20 años en España:

35. "Dispositivo aplicable a máquinas para fabricar calzado"; caracterizándose por lo siguiente:

1.º = Dispositivo aplicable a máquinas para fabricar

10326 - 3 -



calzado, caracterizado porque con él se consigue dar al cerquillo del calzado el grueso fijo apetecido, según la presión que interese.

40. 2ª.= Dispositivo, según reivindicación anterior, caracterizado porque consiste en unas piezas que haciendo el papel de calzos van colocadas en la parte inferior de la bandeleta, no dejando bajar a ésta más que a una altura determinada.

45. 3ª.= Dispositivo según reivindicaciones anteriores, caracterizado porque dichas piezas van introducidas, para que queden sujetas, en los ejes o guías que para deslizar las bandeletas tienen estas y por tanto en el número de estos.

50. 4ª.= Dispositivo aplicable a máquinas para fabricar calzado; según queda substancialmente descrito en la presente memoria, e ilustrado en los adjuntos dibujos.

Esta memoria consta de tres hojas escritas por una sola cara.

Madrid, 20 de julio de 1944.

CARLOS SAINZ EIZAGUIRRE.

Por Poder de J. GÓMEZ ACEBO

10326

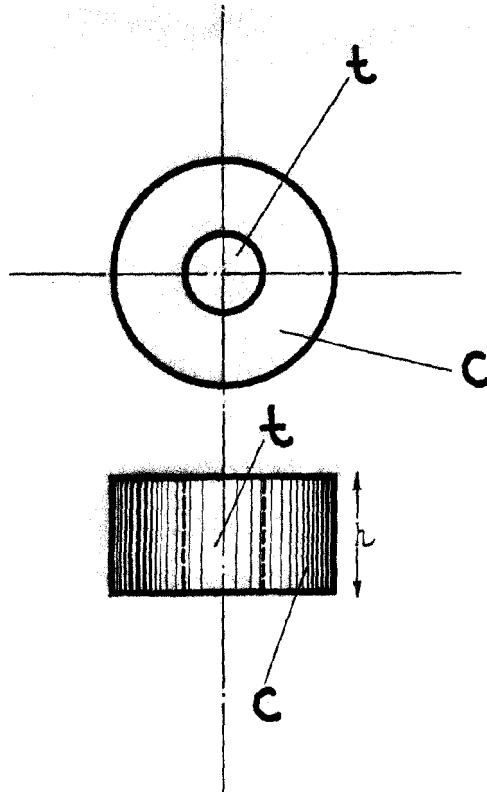

MADRID 20 DE JULIO DE 1944
M CARLOS SAINZ EIZAGUIRRE M
PP.

Por Poder de J. GOMEZ ACEBO