

10315

MEMORIA DESCRIPTIVA

sobre ;

"CUADERNO ESCOLAR CON ENCARTES COMPLEMENTARIOS PARA EJERCICIOS GRAFICOS".

Solicitante: D. GINES VICTORIA, residente en Barcelona,
Francisco Giner, númº. 53.

El Modelo de Utilidad que se solicita por veinte años en España, se refiere a un nuevo cuaderno escolar que facilite la labor de los estudiantes, sistematizándola cuando los ejercicios escritos de determinadas disciplinas requieran la con-
5 fección por el alumno de síntesis o ejemplos gráficos o corpóreos, o, partiendo de éstos, pruebas de redacción o explicaciones teóricas sobre los mismos, con lo que uno o mas encartes como los propuestos situados junto al grupo de hojas destinadas a cada tema no solamente ofrecen al estudioso la

10 ventaja de hallar en su punto preparado con sentido pedagógico, el elemento complementario que su labor requiere, si no que, evitándole distracciones y pérdidas de tiempo contribuye a su aprovechamiento con eficacia.

Otra ventaja de éste nuevo instrumento de labor escolar, resulta de la condición propia del encarte el cual acoplado al cuaderno para su empleo constituye un elemento separable y por lo tanto apropiado para la clasificación metódica de los ejercicios realizados cuando conviene agruparlos con independencia de los textos.

20 En los dibujos que se acompañan a título de ejemplo no limitativo, se aprecian claramente las características del cuaderno de que se trata. En la Fig. 1. se representa el cuaderno, 1, entre cuyo bloque de hojas y la guarda anterior, 2, se ha dispuesto el encarte 3, de hoja doble suponiéndolo aplicado a una lección histórica cuyos principales personajes están representados parcial o totalmente en colores en la carilla superior; en la inferior las mismas figuras aparecen solamente siluetadas, en todo o en parte para que el alumno al
30 precisar los detalles del modelo y silueta realice un ejercicio completo de atención, memoria y destreza.

En la Fig. 2 se ha representado como variante un cuaderno con encartes para sendas secciones, intercaladas entre las hojas de separación previstas de antemano, y para facilitar su manejo, una de las hojas de cada encarte está provista
40 de una pestaña o guía 4.

En la Fig. 3 se aprecia otra variante según la cual, el encarte 3 puede estar unido a las demás hojas del cuaderno y

tener una prolongación 3', para constituir el elemento separable o una ampliación del espacio necesario para el ejercicio.
45

Como se comprende, las variaciones de detalle, tamaños, calidades y combinaciones de materiales, distribución de temas, número de éstos o de encartes, así como los procedimientos de realización, pertenecen al área de protección del modelo que se solicita, mientras no alteren esencialmente las características, disposición y utilidad especificadas.
50

N O T A.

El Modelo de utilidad por veinte años que se solicita en España deberá recaer sobre:

55 "CUADERNO ESCOLAR CON ENCARTES COMPLEMENTARIOS PARA EJERCICIOS GRAFICOS" de acuerdo con las siguientes

R E I V I N D I C A C I O N E S .

1ª.- Cuaderno escolar con encartes complementarios para ejercicios gráficos, caracterizado por estar provisto de uno o mas suplementos que contienen, en una parte, modelos
60 totales o parciales, o combinados relativos al tema o ejercicio a desarrollar gráficamente y en otra parte del mismo encarte, trazos, esquemas o siluetas de los mismos modelos para su reproducción.

65 2ª.- Cuaderno escolar según la reivindicación anterior, caracterizado por el hecho de que los modelos del encarte, ya sean impresos, litografiados o fotográficos, pueden estar dispuestos en todo o en parte con hendiduras o troquelados en determinados contornos, para ejercicios de perspectiva sobre

70 uno o mas planos , o para la composición de figuras corpóreas.

3^a.- Cuaderno segun las reivindicaciones anteriores, cuyos encartes pueden estar provistos de pestañas, guías, u otros indicadores para señalar el emplazamiento que les corresponda dentro del cuaderno u otros datos útiles.

75 4^a.- Cuaderno segun las reivindicaciones anteriores, caracterizado por el hecho de que los encartes pueden estar constituidos por prolongaciones plegables de hojas del mismo cuaderno debidamente taladradas o hendidas para su separación.

5^a.-CUADERNO ESCOLAR CON ENCARTES COMPLEMENTARIOS PARA
80 EJERCICIOS GRAFICOS".

Según queda substancialmente descrito en la presente memoria y a titulo de ejemplo no limitativo representado en los dibujos que se acompañan.

Esta memoria consta de cuatro hojas escritas a máquina
85 por una sola cara.

Madrid, 17 de Julio de 1944.

GINES VICTORIA.

P.P.

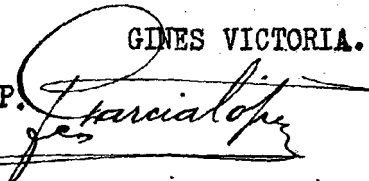

10315

FIG. 1

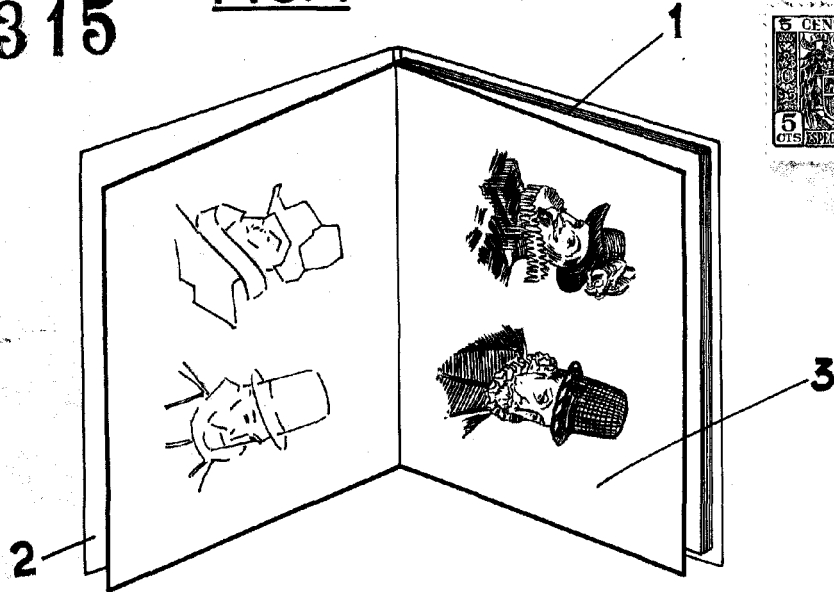

FIG. 3

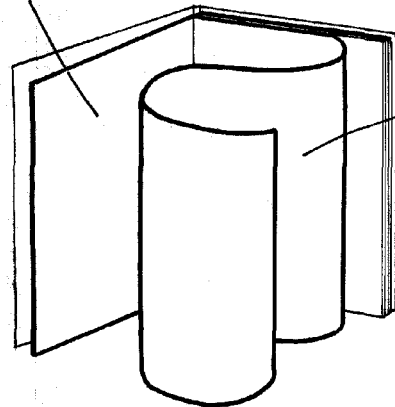
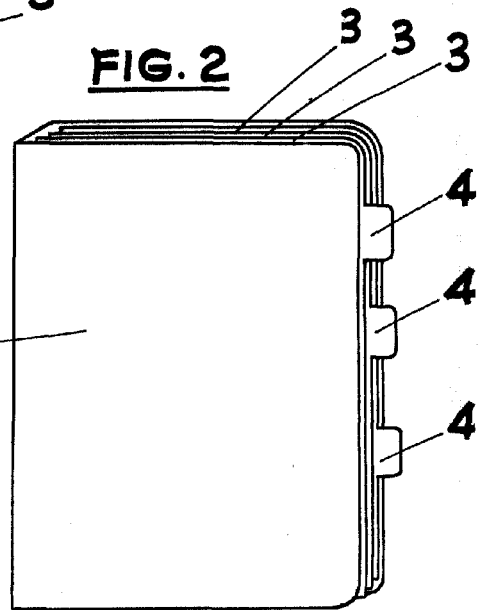

FIG. 2



"ESCALA VARIABLE"

MADRID. 15 DE JULIO DE 1944.

GINES VICTORIA.

P.P.