



10304

10304

MEMORIA DESCRIPTIVA

de un Modelo de Utilidad por 20 años,

a nombre de la

r.s. H e i n r. H i l t e r jr., tesid-
dente en Iserlohn i.W. (Alemania),

para

"CERRADURA PARA MALETAS, BAULES Y SIMILA-
RES".

Es conocido en la técnica el procedimiento de doblar de los bordes de cualesquiera objetos que se han de fijar, unas orejetas puntiagudas de sujeción. Estas orejetas se clavan a través del objeto soporte y se doblan por el otro lado para obtener la sujeción. Si el objeto soporte se compone de material de resistencia relativamente pequeña, entonces estas orejetas se proveen también de nervios de refuerzo.

Según el presente Modelo de Utilidad, estas orejetas puntiagudas de sujeción provistas de nervios de refuerzo, se emplean también para sujetar de manera sencilla y perfecta una cerradura de maleta, baúl o similar, y ésto tanto de la cerradura propiamente tal, como también del pestillo.

Esto se logra, según el Modelo de Utilidad, por el hecho de que tanto del borde de la plaquita de cubierta de la cerradura como también del borde de la plaquita del pestillo se doblan orejetas puntiagudas de sujeción provistas entre las esquinas de dichas plaquitas, de nervios de refuerzo, y que llevan las puntas dirigidas hacia atrás.



20

Por el hecho de que estas orejetas de sujeción se encuentran entre las esquinas de la placa de cubierta de la cerradura, esta plaquita se aprieta por su periferia firmemente sobre la maleta cuando se fija. De aquí que esta sujeción resulte, más segura que otra sujeción análoga, en la que se curvan las orejetas de una pieza de inserción. Pero aun prescindiendo de esto, la incomodidad inherente a estas piezas de inserción provistas de orejetas, que sustentan el mecanismo de cierre, resulta muy inconveniente en el proceso de fabricación. Tanto en el almacenaje como en el montaje se requiere un manejo muy cuidadoso y, a pesar de esto, se caen muchos herrajes de las cajas o piezas de inserción provistas de orejetas. Luego, se requiere fijar varias veces estas cajas con la placa de la cerradura, y resulta imposible el empleo de orejetas anchas siendo pequeño el tamaño de la cerradura. Además, la fabricación de las cajas provistas de orejetas resulta considerablemente más difícil. Por el contrario la caja sencilla y la incomodidad de la placa de cubierta de la cerradura provista de orejetas, juntamente con el pestillo, no ofrece tales dificultades, como tampoco el doblado de las orejetas de la placa o del pestillo. Por el hecho de que la punta de las orejetas se retrotrae, se logra un asiento más fuerte de la cerradura y los bordes exteriores de la ranura existente en la parte de la maleta y destinada a atravesar las orejetas, se apoyan estrechamente contra éstas. De aquí que las ranuras queden completamente invisibles. Lo mismo ha de decirse del pestillo.

45

El empleo de orejetas entre las esquinas proporciona un ahorro considerable de material y trabajo, frente a aquellas orejetas que se curvan aproximadamente por las esquinas. También su doblado resulta mucho más sencillo.

50

El objeto del Modelo de Utilidad se ilustra en el dibujo en un ejemplo de ejecución, presentando:

La figura 1 una planta de la cerradura de la maleta,

10304



La figura 2 una sección por la línea A-B de la figura 1,
La figura 3 una sección por la línea C-D de la figura 1,
La figura 4 una sección por la línea E-F de la figura 2;

55 Por debajo de la placa 1 de la cerradura se encuentra esta
cerradura propiamente tal. Sobre esta placa de cubierta se apo-
ya el botón de tracción 2 que, a través de un orificio corres-
pondiente de dicha placa, actúa sobre el herraje de la cerradura.
De dicha placa 1 se doblan por el lado unas orejetas o lengüetas
60 de fijación 3 puntiagudas y dirigidas hacia abajo. Estas oreje-
tas poseen en el centro un nervio de refuerzo 4 extendido en di-
rección longitudinal de la orejeta. Orejetas iguales 3' se doblan
del borde de la placa 5 del pestillo 6. Las puntas de estas ore-
jetas 3 y 3' se retrotraen respecto al nervio de refuerzo 4 y
65 quedan situadas perpendicularmente a los bordes de las placas 1 y
5.

: - : - : - : - : REIVINDICACIONES : - : - : - : - : - :

- 1.- Cerradura para maletas, baules y similares, caracterizada
por que tanto del borde de la placa de cubierta de la cerradura
70 como también del borde de la placa del pestillo se doblan entre
las esquinas de estas placas unas orejetas o lengüetas de fija-
ción, puntiagudas, provistas de nervios de refuerzo y retrotraídas
por su punta.
- 2.- CERRADURA PARA MALETAS, BAULES Y SIMILARES.

Madrid, 14 de Julio de 1944.

10304



Fig. 1

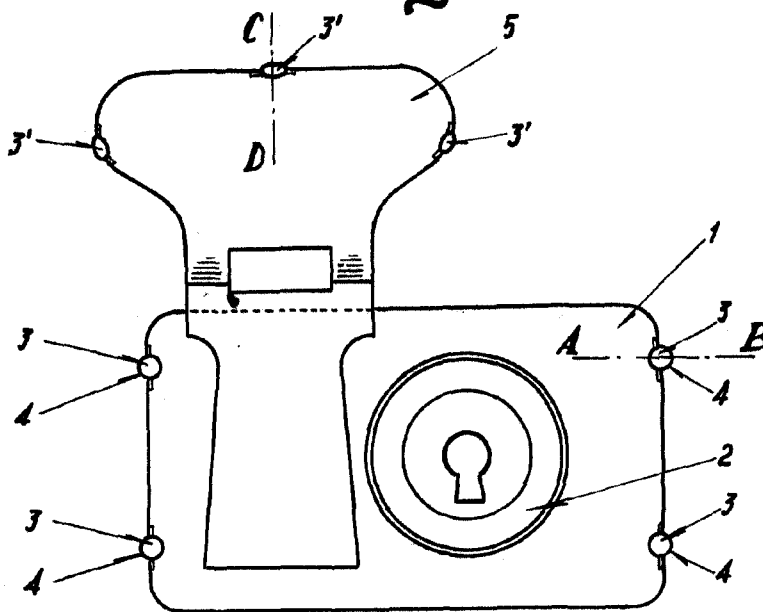

Fig. 2

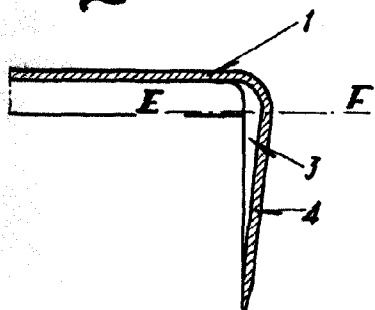

Fig. 3

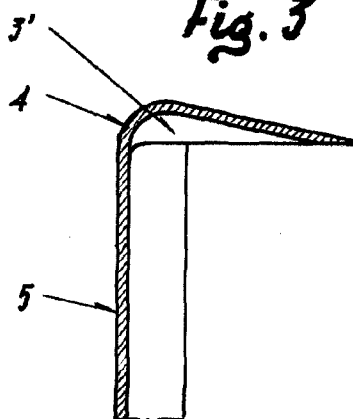

Fig. 4



Escala variable.

For R.S.: HEINR. HÜLTER jr.