

10256



M O D E L O
D E
U T I L I D A D

para "UN NUEVO MUEBLE ACONDICIONADOR DE APARATOS DE RADIOFONIA",
a favor de Don Francisco Perejoán Sumalla, de nacionalidad espa-
ñola, domiciliado en Barcelona.

- . -

MEMORIA DESCRIPTIVA

El presente modelo se refiere a un nuevo mueble acondi-
cionador de aparatos de radiofonía.

La característica de este modelo de utilidad es la pre-
sencia de un espejo especial, situado con fines decorativos
5. sobre un zócalo, en donde está alojado el aparato radiofónico.

El mencionado espejo es de calidad transparente para
la luz posterior, lo cual permite la colocación detrás de él
de un cuadro indicador de emisoras, con su correspondiente indi-
ce. Este cuadro resulta visible a través del espejo, cuando se
10. busca la estación que se desea, quedando nuevamente opaco, o
espejo, cuando cesa la búsqueda.

El espejo va enmarcado en un contorno, que puede ser
metálico o de otro material, formando a manera de una caja, en
la cual el frente visible es el espejo, tras él se encuentra el
15. cuadro indicador y posteriormente el fondo de la caja. El con-



10256

torno de esta caja puede ser cualquiera caprichoso, de acuerdo con los gustos o mobiliario a que se aplique.

El conjunto puede tener piés de sostén o bien apoyos adecuados para su colocación sobre una mesa o lugar semejante.

5. Los mandos del aparato de radio se disponen lateralmente, en forma disimulada o de adorno conveniente, situándolos al alcance fácil de la persona que se mire en el espejo.

- Para facilitar la explicación, se acompaña a la presente memoria una lámina de dibujos, en la cual se ha representado un caso de ejecución que se cita a título de ejemplo.
- 10.

En el dibujo:

la figura 1 indica, en sección longitudinal, la vista lateral de la caja espejo; y

- la figura 2 manifiesta, en vista frontal, el conjunto del mueble que se describe.
- 15.

Consiste el modelo en una caja formada por un marco-1-, el cual sostiene adecuadamente al espejo transparente -2-, que puede ser totalmente transparente, o sólo en forma parcial en su parte central, a cuyo fin se procura que el contorno tenga opacidad -2bis-, lograda por cualquier medio.

20.

- Tras este espejo y coincidiendo con la zona que puede ser transparente, va situado el cuadro indicador de estaciones -3-, con su aguja -4-, la cual entra en acción por cualquier medio de maniobra, por ejemplo, por la cuerda o cable -5- que acciona a la placa -6-, en la cual aquélla es corrediza entre tetones apropiados, yendo conducida por poleas -7- situadas en la parte superior e inferior, que la conducen hasta el mando del condensador variable.
- 25.

- Rodeando al cuadro citado, o en otro lugar semejante, va dispuesta la antena -8-.
- 30.



10256

La caja citada es cerrada por la parte posterior, por una placa opaca -lbis-.

Dentro de esta caja va el medio de iluminación -9-, que provoca la transparencia del espejo y, al propio tiempo, la visibilidad del cuadro indicador.

5.

El zócalo -10- es de forma caprichosa, y dentro se encierra el aparato de radio. El conjunto puede sostenerse por piés fijos al zócalo, o mediante apoyo adecuado para su colocación sobre un soporte o una mesa. Los mandos M se disponen en forma disimulada.

10.

Dentro de su esencialidad, puede este invento ser llevado a la práctica en otras variaciones, a las cuales alcanzará la protección que se recaba. Podrá, pues, ser construído en cualquier forma y tamaño, utilizando para su fabricación los materiales más adecuados y aplicarlo a cualquier sistema de aparatos de radio: por entrar todo dentro del espíritu de la invención.

15.

N O T A

Descrito el objeto y utilidad de la invención, lo que se declara como no divulgado ni practicado en España, comprende las siguientes reivindicaciones:

20.

1. Un nuevo mueble acondicionador de aparatos de radiofonía, caracterizado esencialmente por estar constituído por un zócalo caprichoso, de cualquier material, en el cual se aloja el aparato de radio, teniendo este zócalo sobre sí una caja de poco fondo, preferiblemente vertical, cuya cara

25.

10256



frontal es un espejo transparente, total o parcialmente, tras el cual o en el mismo, en la zona de transparencia por luminosidad, va colocado un cuadro indicador de estaciones emisoras, con su correspondiente aguja marcadora, siendo cerrada esta caja, por su parte posterior, por cualquier elemento opaco, o por medio de un espejo transparente similar.

5.

2. Un nuevo mueble acondicionador de aparatos de radiofonía, según la anterior reivindicación, en el que la caja espejo que está sobre el zócalo, puede ser substituída por una lámina de espejo sencilla, que al propio tiempo será el cuadrante del aparato.

10.

3. Un nuevo mueble acondicionador de aparatos de radiofonía, tal como queda descrito en las precedentes reivindicaciones, en el cual alrededor del cuadro indicador de estaciones puede disponerse la antena.

15.

4. Un nuevo mueble acondicionador de aparatos de radiofonía, según se viene describiendo en las reivindicaciones que anteceden, en el que el contorno de la caja antes citada, puede ser un marco metálico o de otro material, que protega e impida llegar al interior de la misma; pudiendo ser este contorno de cualquier forma.

20.

5. Un nuevo mueble acondicionador de aparatos de radiofonía, según las reivindicaciones que quedan descritas anteriormente, en el cual los mandos del aparato de radio se colocan preferentemente en forma disimulada, en los laterales inferiores de la caja, o en otro lugar donde su presencia pueda ser disimulada.

25.

6. Un nuevo mueble acondicionador de aparatos de radiofonía, tal como se viene describiendo en las precedentes reivindicaciones, en el cual el zócalo puede tener adosados unos pies

30.



10256

o elementos de sostén, o bien estar dispuesto para utilizarlo como de sobremesa.

7. Un nuevo mueble acondicionador de aparatos de radiofonía.

5. Según se describe y reivindica en la presente memoria descriptiva, que consta de cinco hojas, foliadas y escritas a máquina por una sola cara, acompañadas de una lámina de dibujos.

Madrid, 13 de Junio de 1944.-

FRANCISCO PEREJOAN SUMALLA.

p.a.

10256

Fig. 1

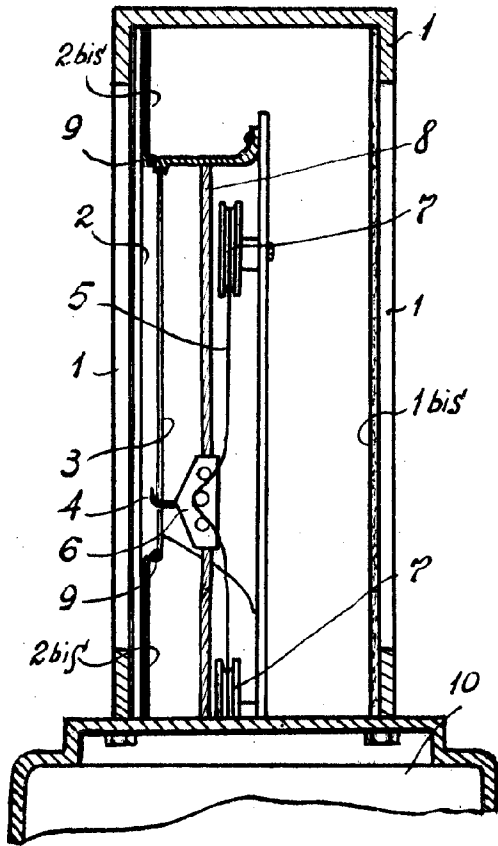
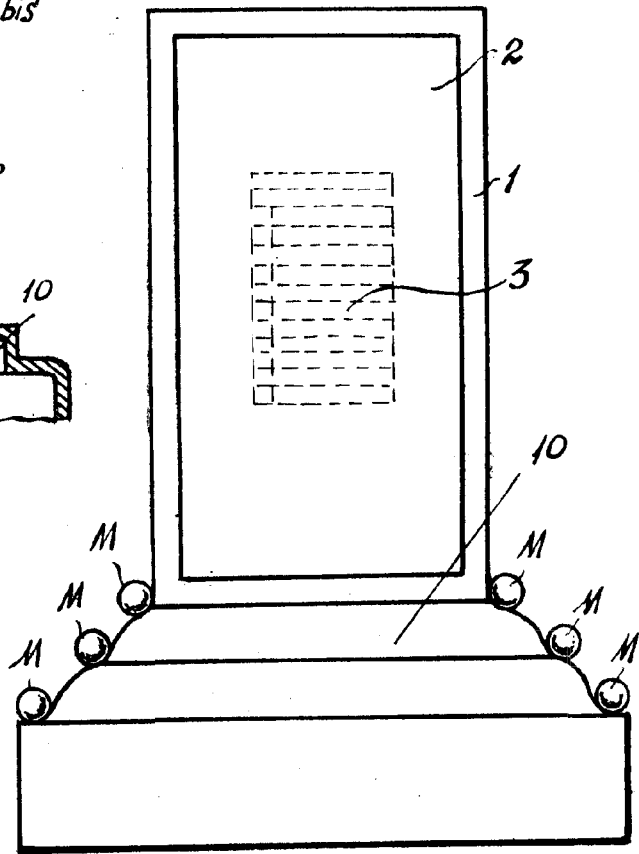

Fig. 2



MADRID. 15 JUNIO 1944.

Jaime Isern

p.p. *[Signature]*