

10224



DESCRIPCION

DEL MODELO DE UTILIDAD CUYO REGISTRO SE SOLICITA A FAVOR DE D. MANUEL MARTI PALACIOS, RESIDENTE EN BARCELONA Y DOMICILIADO EN LA CALLE ARAGÓN, Nº. 67, 4º - 1º, POR: "ARGOLLA O ARO DE SUJECIÓN APLICABLE A LLAVEROS, CANDADOS Y USOS PARECIDOS".

El Modelo para el que se solicita registro y cuya descripción es objeto de esta Memoria, consiste en un aro o argolla de fácil cerrado y sólida sujeción que podrá utilizarse como llavero, candado y en general para todos aquellos usos que requieran enlazar varios aros entre sí.

Consiste esencialmente el nuevo Modelo en una pieza metálica en forma sensiblemente de U en uno de cuyos extremos se ha labrado una rosca. Otra pieza de cualquier material adecuado: metal, madera, pastas plásticas, etc. y de forma general prismática, presenta dos orificios u oquedades, uno de los cuales la perfora en parte y el otro totalmente. Se comprende que si se introducen los extremos de la primera pieza descrita en los orificios labrados en la segunda, de forma que el terminal roscado corresponde al orificio totalmente perforado y luego se sujeta la rosca mediante una tuerca apropiada; el todo quedará perfectamente sujeto formando una argolla apta para los fines indicados.

Sin que ello signifique restricción alguna en el objeto del registro que se solicita en los planos adjuntos, se representa un caso de realización práctica del nuevo Modelo.

En ellos 1 y 4 es la pieza metálica citada cuyos extremos 11 y 12 se introducen en los orificios 6 y 7 labrados en la otra pieza señalada por 2 y 5. El orificio 6 no llega mas que a una cierta profundidad 8 en el interior del cuerpo de la pieza 5; el otro orificio 7 perfora totalmente la pieza 5; la pieza señalada 3 y 10 es la tuerca que roscada al extremo 12 sujeta el todo tal como se indica en 3. Por razones de estética y comodidad la pieza representada en 2 y 5 presenta una muesca o parte rebajada en 9 que servirá de alojamiento



- 35 - a la tuerca 3 de forma que una vez cerrada la argolla queda su parte superior al mismo nivel que la superficie correspondiente de la pieza 2.

Este Modelo se construirá en cualquier tamaño y forma accidental y de cualquier material apropiado.

N O T A

- 40 - Este Modelo consiste en:
- 1º - Una pieza metálica en forma sensiblemente de U (1 y 4) en uno de cuyos extremos (12) se ha labrado una rosca. Otra pieza de cualquier material adecuado (2 y 5): metal, madera, pastas plásticas, etc. y de forma general prismática presenta dos orificios u oquedades, uno de los cuales (6) la perfora en parte y el otro (7) totalmente. Se comprende que si se introducen los extremos de la primera pieza descrita en los orificios labrados en la segunda de forma que el terminal roscado corresponda al orificio totalmente perforado y luego se sujeta la rosca mediante una tuerca (3 y 10) apropiada; el todo quedará perfectamente sujeto formando una argolla apta para los fines indicados.
- 35 -
- 50 -
- 2º - "Argolla o aro de sujeción aplicable a llaveros, candados y usos parecidos".
- 55 -

Todo tal y como queda descrito y se representa en los planos adjuntos.

Consta esta Descripción de dos hojas foliadas y escritas a máquina por una sola cara.

Barcelona, 11 de mayo de 1944.-

P. A.

EL AGENTE OFICIAL DE LA P. I. y C.



10224

Fig 1

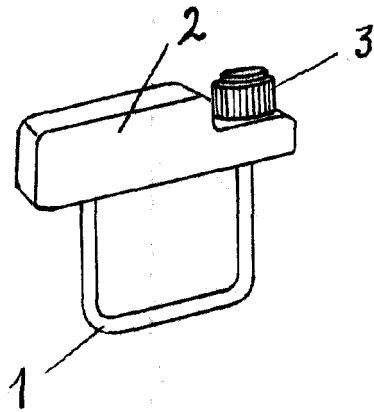

Fig 2

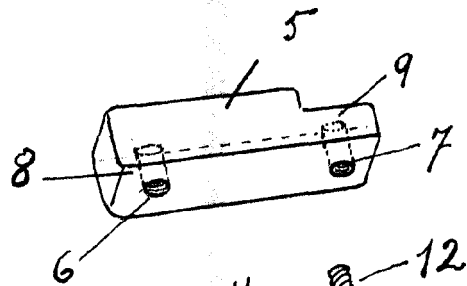
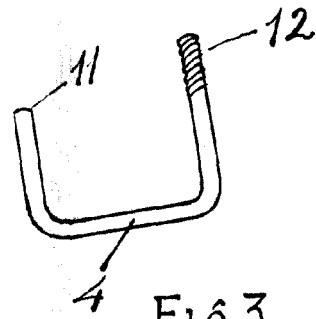

Fig 4



Fig 3



Escala variable.

Barcelona, 11 de mayo de 1944
EL AGENTE OFICIAL DE LA B. V. O.