

10140

6 JUN. 1944

MEMORIA DESCRIPTIVA

para solicitar

MODELO DE UTILIDAD

en

ESPAÑA

por VEINTE años

a nombre de DOMINITWERKE G.m.b.H., entidad alemana, establecida en Karlstr. 7/9, Dortmund, Alemania, por:

"UN TAPON DE VALVULA PARA ACUMULADORES ELECTRICOS".

-----

Los tapones de cierre para el orificio de carga, especialmente de elementos de acumuladores alcalinos, que sirven al propio tiempo de válvula, son de uso general. Hasta ahora los tapones y sus piezas de

10140

- 2 -



montaje para acumuladores alcalinos se hacían de acero como piezas giratorias. Según la presente innovación, los tapones y las piezas de construcción son de material no metálico, con preferencia de material prensado, y el cierre superior del tapón se realiza por medio de una placa que se sujeta con un anillo de retención, por ejemplo, de alambre de acero.

La figura 1 del dibujo representa en corte central longitudinal, y la figura 2 en vista por encima, un ejemplo de realización del tapón de válvula para acumuladores alcalinos según la presente innovación. Como puede verse, en la tapa 1 del elemento alcalino va soldado un tubo roscado 2. El tapón de válvula 3 está enroscado con rosca exterior en el tubo roscado 2 con interposición de un anillo de empaquetadura 4. Dentro del tapón de válvula 3 va dispuesta la pieza de guía 5. Por medio del resorte helicoidal 6 la placa de empaquetadura 7 es apretada sobre el asiento 8. La placa de cubierta 10, sujeta por medio de un anillo de retención 9, realiza el cierre superior del tapón de válvula. La sobrepresión que se produce dentro del elemento de escapa hacia afuera por las canales 11, que están cubiertas con un anillo elástico 12, impidiéndose toda salida de lejía potásica.

Esta solicitud, que corresponde a la presentada en Alemania, el 16 de Enero de 1943, bajo el número 1.532.478, se acoge a los beneficios del artículo 51 del estatuto vigente sobre Propiedad Industrial.

-----  
---- N O T A ----

-----  
Los puntos



que como característica de novedad se presentan para que sean objeto de este Modelo de Utilidad en España, son los siguientes:

5 1º. Un tapón de válvula, con preferencia de material prensado, con partes de válvula interiores, especialmente para acumuladores alcalinos, caracterizado por que el espacio interior del tapón con las partes de montaje está cerrado por arriba mediante una placa (10) sujeta por medio de un anillo de retención(9).

10 2º. Un tapón de válvula para acumuladores eléctricos.

Tal y como se ha descrito en la Memoria que antecede, ilustrado en el dibujo que se acompaña y para los fines que se han especificado.

15 Esta Memoria consta de tres hojas escritas a máquina por una sola cara.

Madrid a -6 JUN. 1944

P. A.

Alberto

10140



Fig. 1

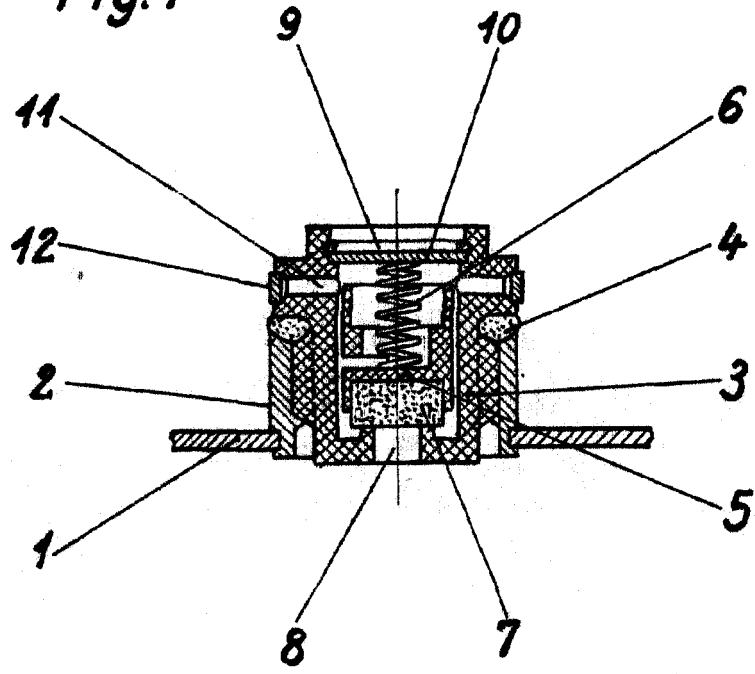
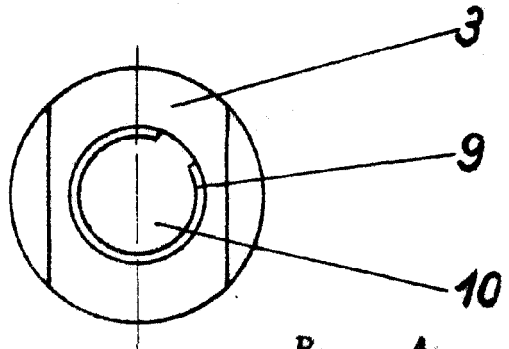

Fig. 2



P. A.

Alberto de Estrada

Por Poder